



30 SEPTEMBER 1994

REF.

1 Nr XM 100-00/11

ABONNEMENT GME

MOTOR DK5

- MOTORENHET

MAN 008931

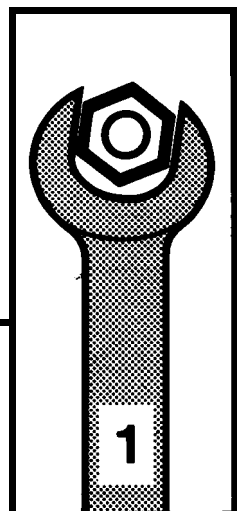

S



AUTOMOBILES CITROËN
DIRECTION COMMERCE EUROPE
DOCUMENTATION APRÈS VENTE

INNEHÅLLSFÖRTECKNING

MOTORENHET

TEKNISKA DATA – IDENTIFIERING : MOTOR THY	3
KONTROLL : INSTÄLLNING AV BALANSAXLARNA	6
DEMONTERING – MONTERING : MOTOR – VÄXELLÅDA	9
DEMONTERING – MONTERING : DRIVREM FÖR TILLBEHÖR – FORDON MED LUFTKONDITIONERING	17
DEMONTERING – MONTERING : REM FÖR BALANSAXLAR	20
DEMONTERING – MONTERING : BALANSAXEL (PÅ INSPRUTNINGSPUMPSIDAN)	23
DEMONTERING – MONTERING : BALANSAXEL (PÅ SAMMA SIDA SOM GRENRÖRET)	27

TEKNISKA DATA – IDENTIFIERING : MOTOR THY

1 – TEKNISKA DATA

Diesel insprutningsmotor :

Motorkod	DK5 ATE
Motorbeteckning	THY
Cylindervolym (cm ³)	2446
Innerdiameter slaglängd (mm)	92 x 92
Kompressionsförhållande	22/1
Maxeffekt (CEE)	94,5 kW
Max effekt (DIN)	130 hk
Motsvarande varvtal	4300 v./min.
Max vridmoment (CEE)	28,5 daNm
Max vridmoment (DIN)	30 kpm
Motsvarande varvtal	2000 v./min.
Avgasnorm	LY
Bränsle	Dieselolja
Katalysator	L : nej Y : ja

2 – EFFEKT- OCH VRIDMOMENTSKURVOR

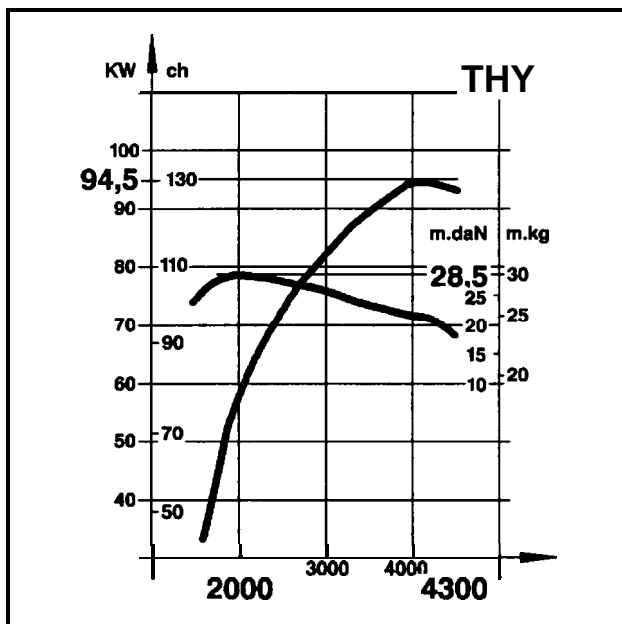

3 – IDENTIFIERING

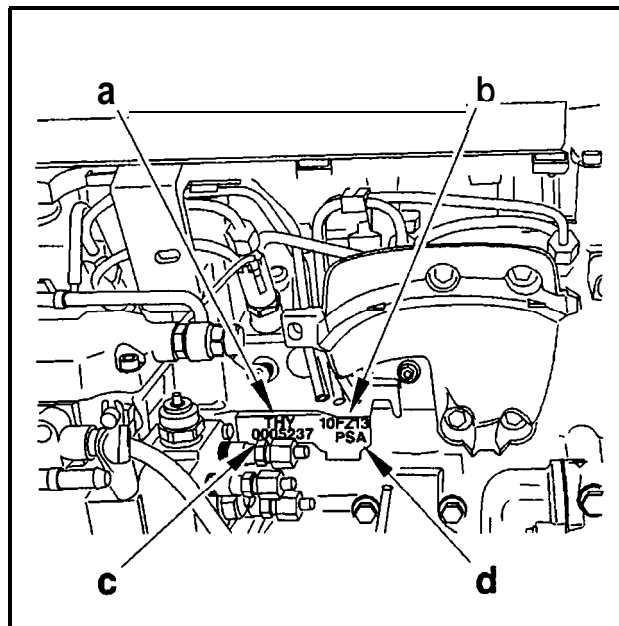

Fig: BI BP077C

"a" motortyp.

"b" märkning komponent.

"c" ordningsnummer.

"d" tillverkare.

4 – CYLINDERBLOCK

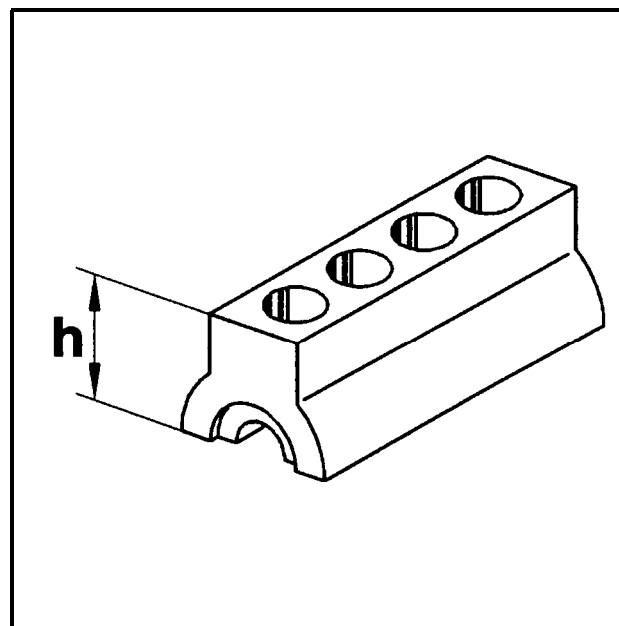

Fig: B1BP003C

h = 240 mm ± 0,05 mm.

Sidospel i vevaxel : 0,06 mm till 0,29 mm.

5 – TOPPLOCK

Planhet : 0,03 mm.

Det nya topplockets höjd : 117 mm ± 0,05 mm.

6 – TOPPLOCKSPACKNING

En enda tjocklek 1,6 mm.

7 – ÖVERFÖRING

7.1 – Balansaxlar

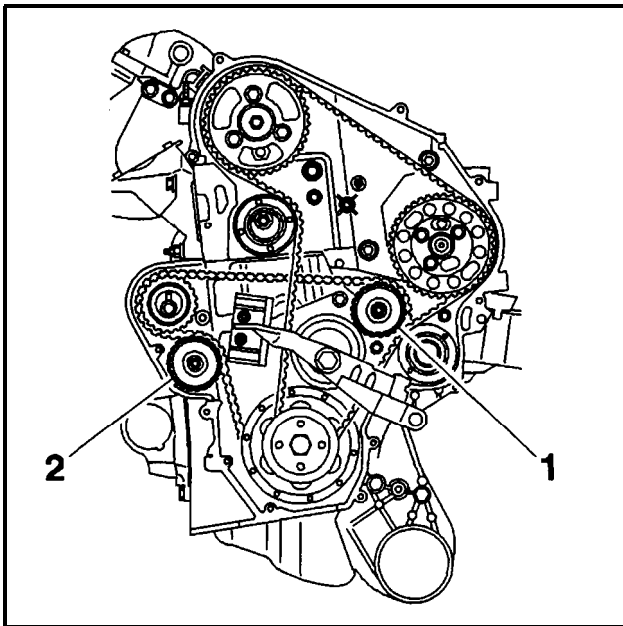

Fig : B1BP078C

(1) främre balansaxel (placerad bakom insprutningspumpen).

(2) bakre balansaxeln (placerad nära turbokompressorn).

De bakre balansaxlarna, som är monterade på bakre sidorna om motorn, **begränsar** vibrationerna som kommer från de rörliga delarna.

7.2 – Åtdragning av balansaxelns kåpa

7.2.1 – Främre balansaxel

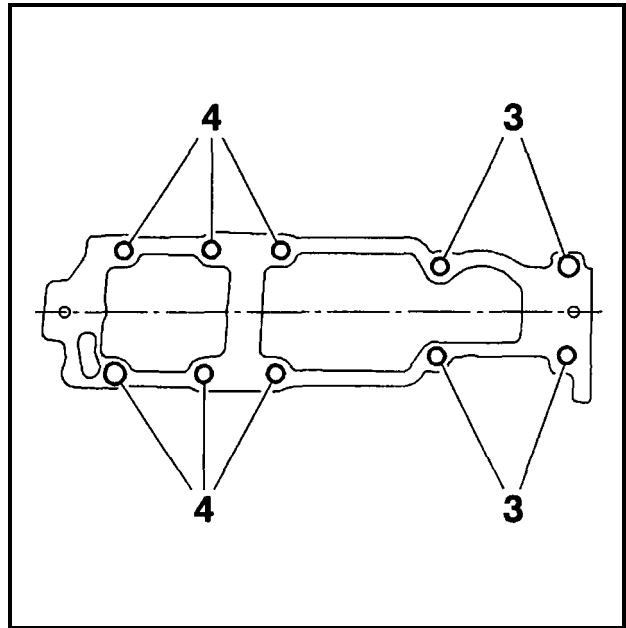

Fig : B1BP079C

Åtdragningsmoment för skruvarna (3): 2,5 daNm.

Åtdragningsmoment för skruvarna (4): 3,4 daNm.

7.2.2 – Bakre balansaxeln

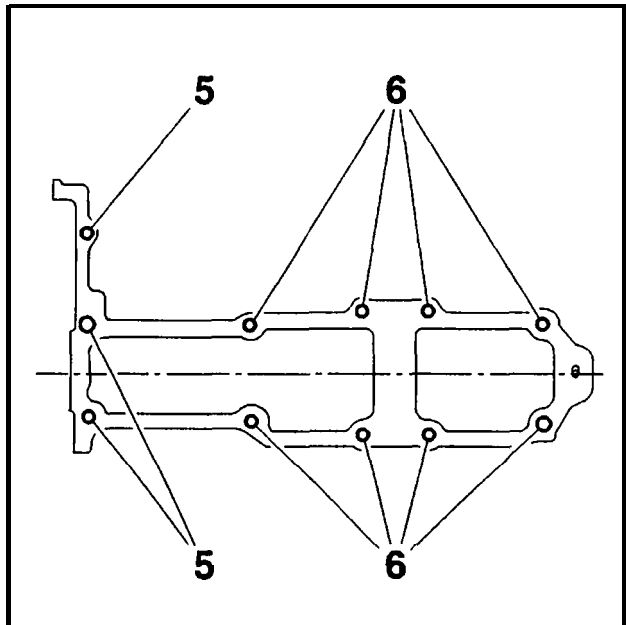

Fig : B1BP07AC

Åtdragningsmoment för skruvarna (5): 2,5 daNm.

Åtdragningsmoment för skruvarna (6): 3,4 daNm.

7.3 - Kamaxel

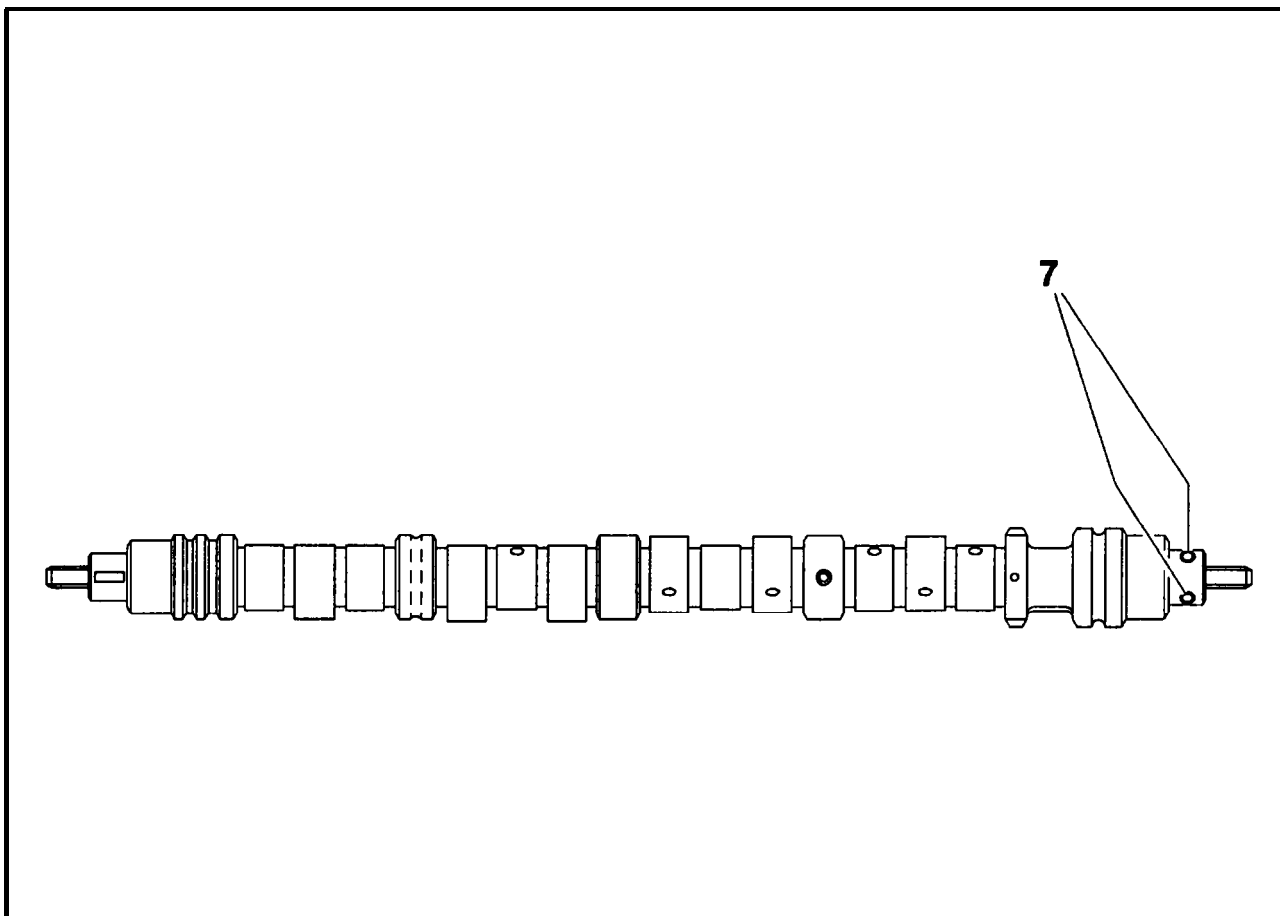

Fig : B18P07BD

Märkningen görs med hjälp av hålen (7).

7.4 - Ventiltider

Insug	Öppnar F.Ö.D.	13°
	Stänger E.N.D.	32°
Avgas	Öppnar F.N.D.	56°
	Stänger E.Ö.D.	12°

Mätning med ett teoretiskt ventilspegl av 0 mm.

KONTROLL : INSTÄLLNING AV BALANSAXLARNA

1 – LÄMPLIGA VERKTYG

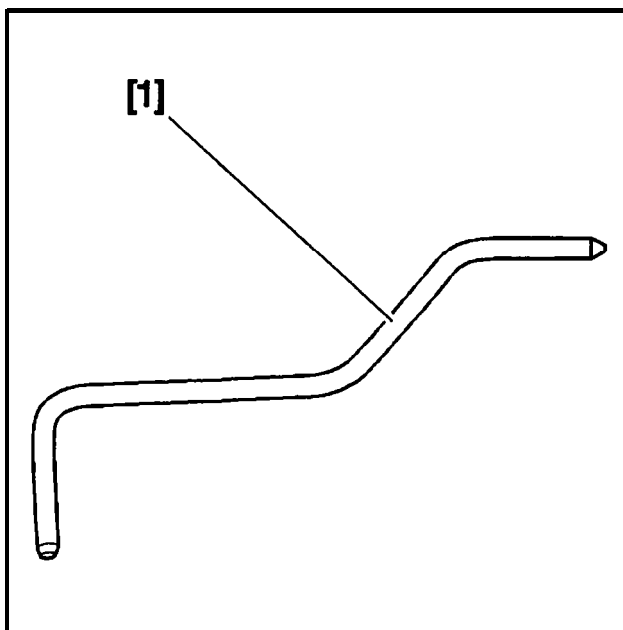

Fig : E5-P01 HC

[1] låspinne för svänghjul 7014-T.J (verktygssats 7004-T).

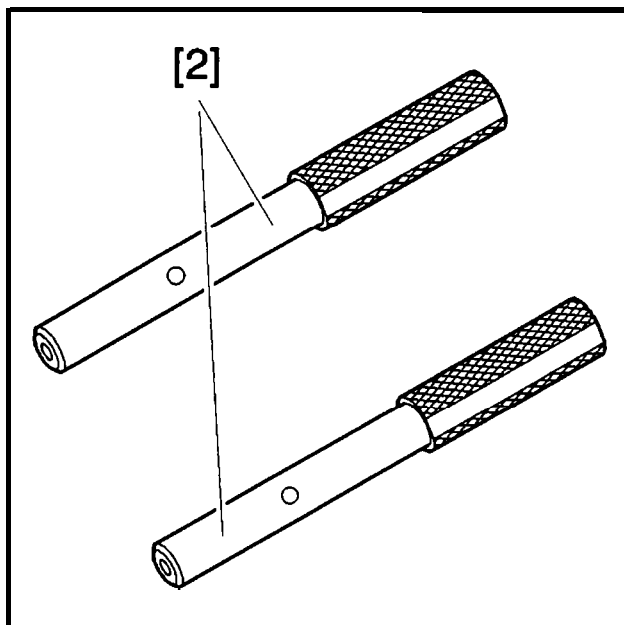

Fig : E5-P030C

[2] låspinne för balansaxel 5711 -T.D (verktygssats 5711-T).

2 – KONTROLL

Lossa batteriets kåpa :

- 2 punkter, på framsidan
- 1 punkt märkt med en pil på samma sida som luftfiltret (**använd** en skruvmejsel)

Koppla ur batteriets minuspol.

Lyft och stöd bilen med framhjulen hangande.

Demontera :

- hjulet höger fram
- skyddet för motorn under höger **främre** hjulhus
- innerskärmen höger fram
- skyddet under motorn
- drivremmen för tillbehör (se motsvarande **åtgärd**)

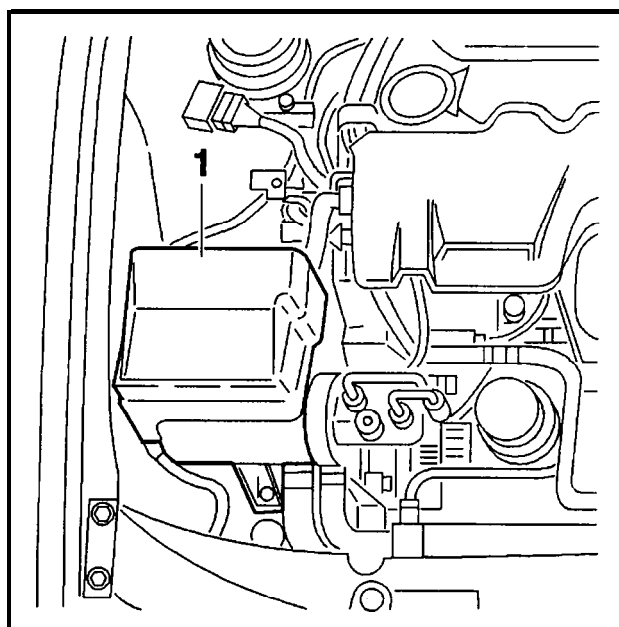

Fig : B1BP04GC

Ta ur datorerna ur lådan (1).

Demontera datorlådan (1).

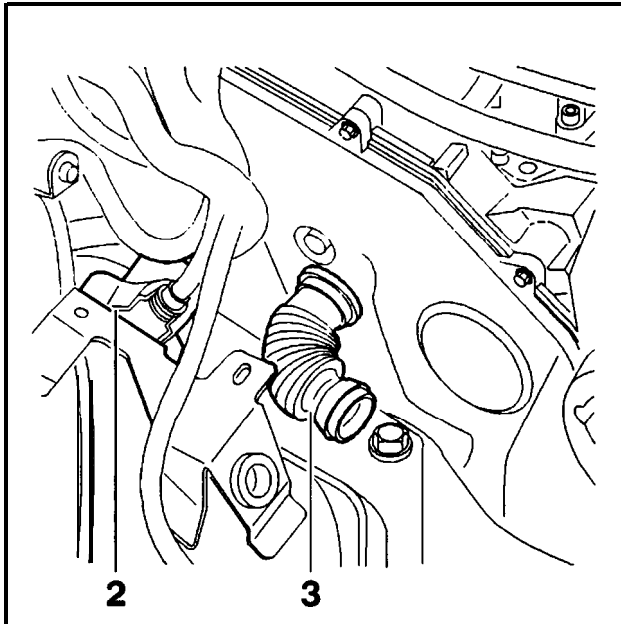

Fig : B1BP04HC

Demontera :

- fastskruvarna till kopplingsstycket (2)
- muffen (3) (vrid 1/4 varv)

Lossa kabelhårvorna från fästet.

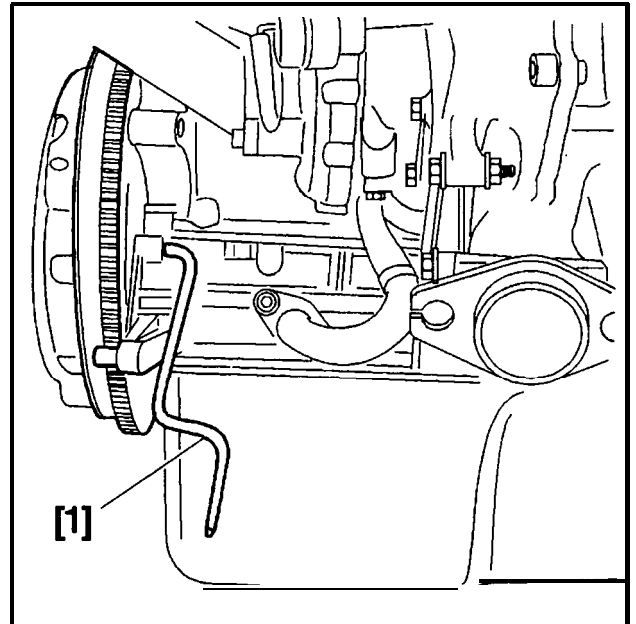

Fig : B1EP01IC

Lås svänghjulet (bakom motorn) med hjälp av verktyget [1].

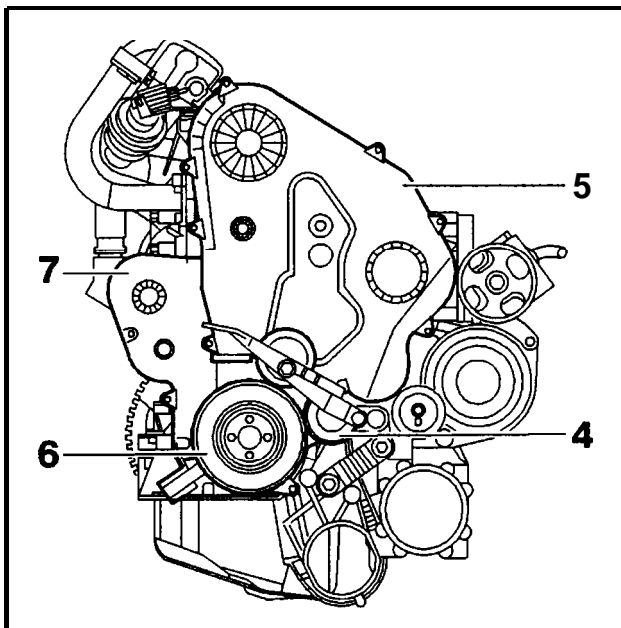

Fig : B1BP04IC

Demontera :

- rullen (4)
- övre transmissionskåpan (5)
- vevaxelns remskiva (6)
- nedre transmissionskåpan (7)

Vrid vevaxeln i normal rotationsriktning.

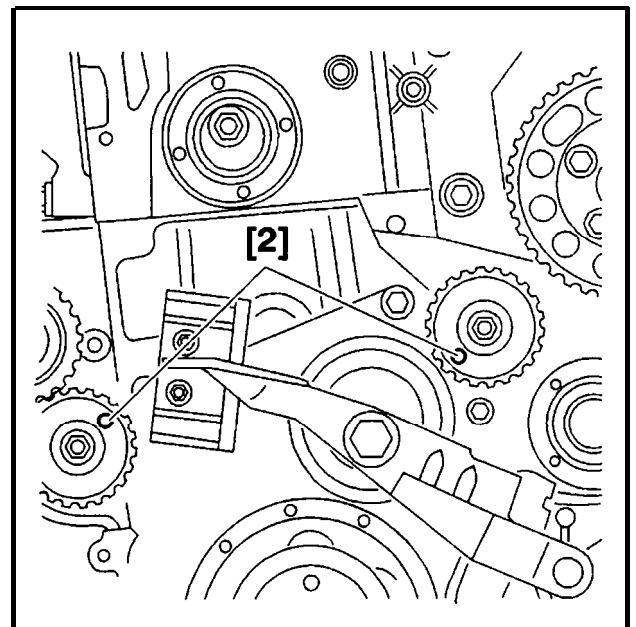

Fig : B1BP04JC

Lås balansaxlarna med hjälp av verktygen [2].

Om låsningen inte går att utföra, ska man justera balansaxlarna.

Se : demontering-montering av rem för balansaxlar.

Demontera verktygen [1] och [2].

Montera :

- nedre transmissionskåpan (7)
- vevaxelns remskiva (6) ; dra åt till 2 daNm
- övre transmissionskåpan (5)
- rullen (4) ; dra åt till 4,3 daNm
- muffen (3)
- kopplingsstycket (2)
- datorlådan (1)

MOTORENHET

Montera datorerna.

Sätt fast kabelhärvorna **på** fästet.

Montera :

- drivremmen **för tillbehör** (se motsvarande **åtgärd**)
- skyddet under motorn
- **innerskärmen** höger fram
- hjulet höger fram

Satt tillbaka bilen **på** hjulen.

Anslut **åter** batteriet.

Knäpp fast batterikåpan.



DEMONTERING – MONTERING : MOTOR – VÄXELLÅDA

1 – LÄMPLIGA VERKTYG

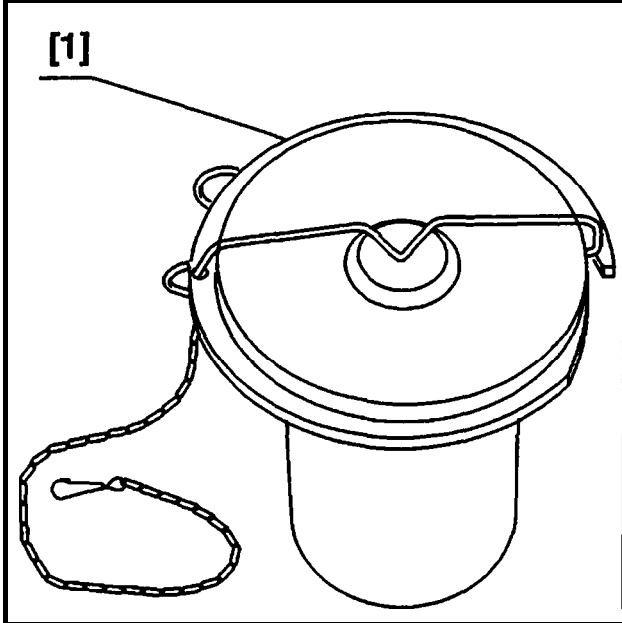

Fig : B4BP00CC

[1] skydd för filterenheten och LHM-behållare 9004-T.

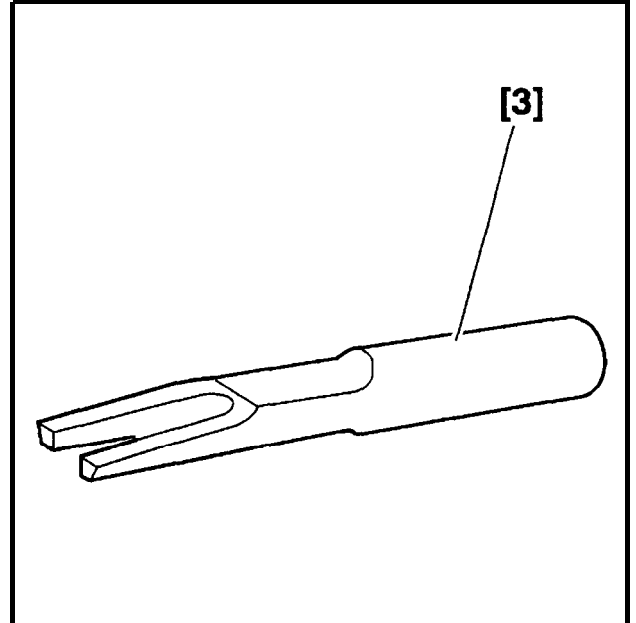

Fig : E5-P049C

[3] kullsavdragare 9040-T.G1 (verktygssats 9040-T).

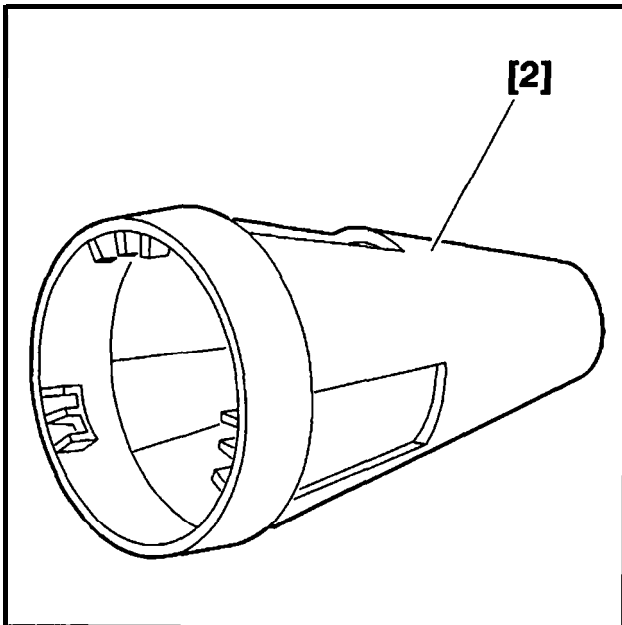

Fig : E5-P048C

[2] skyddshylsa för slavcylindern 9040-T.F (verktygssats 9040-T).

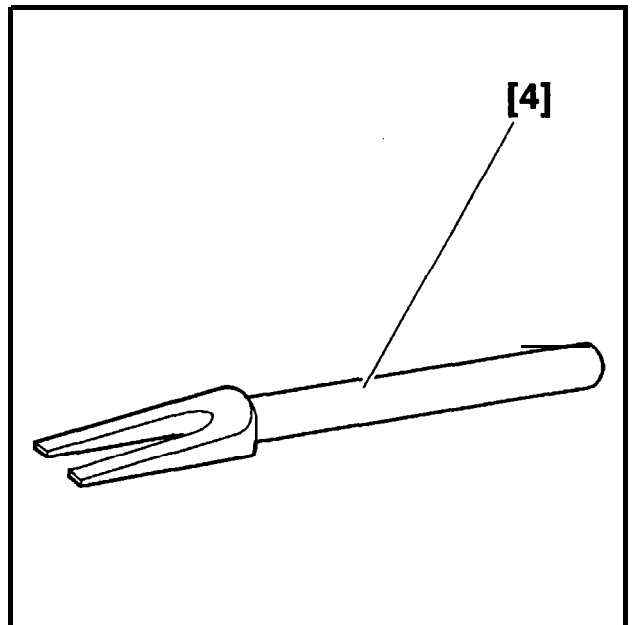

Fig : E5-P080C

[4] kullsavdragare 9040-T.G2 (verktygssats 9040-T).

MOTORENHET

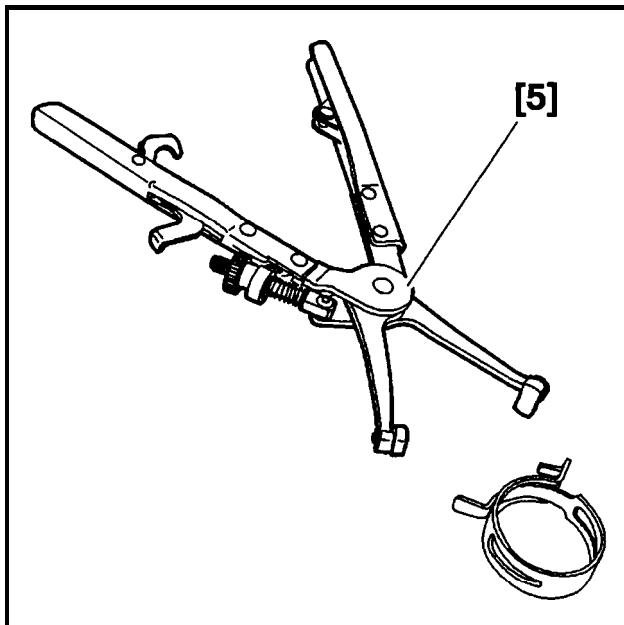

Fig. E5-P04AC

[5] tång för demontering och montering av fjädrande slangklämmor 9029-T.

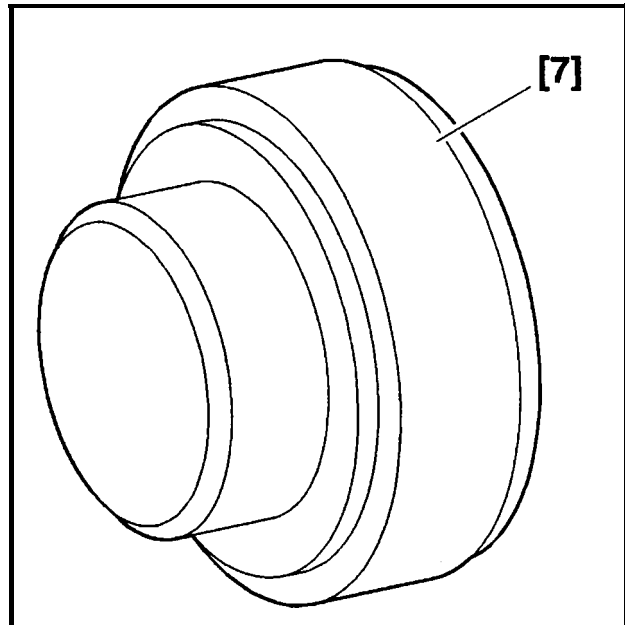

Fig. E5-P04CC

[7] monteringsdorn 5708-T.M (verktygssats 5708-T).

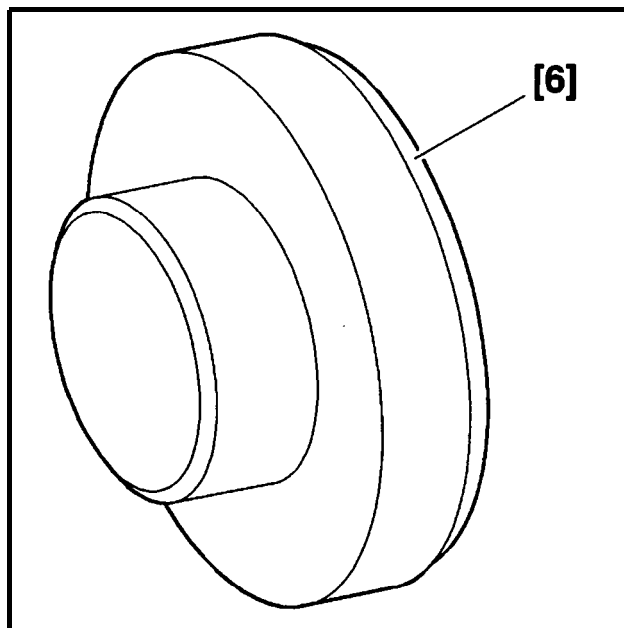

Fig. E5-P04BC

[6] monteringsdorn 5708-T.J (verktygssats 5708-T).

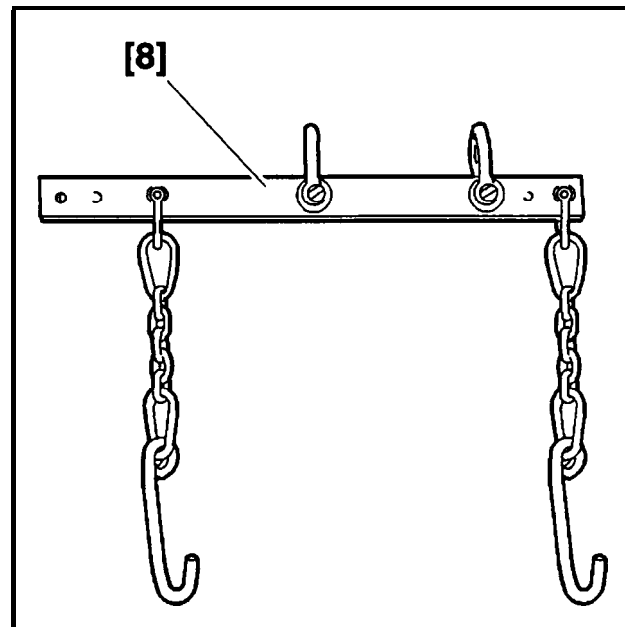

Fig. E5-P04DC

[8] lyftslinga 2517-T.bis.

Kompletterande verktyg :

- låspinne 5714-T.Q (verktygssats 5711-T)
- nyckel 5714-T.R (verktygssats 5711-T)
- spännnyckel 5714-T.S (verktygssats 5711-T)

2 – DEMONTERING

Lyft och stöd bilen med framhjulen hangande.

Demontera skyddet under motorn.

Sänk trycket i hydraulkretsen (se motsvarande åtgärd).

Lossa batteriets kapa : 2 punkter, på framsidan, 1 punkt märkt med en pil på samma sida som luftfiltret (**använd** en skruvmejsel).

Demontera :

- batteriet
- framhjulen
- skydden för motorn under hjulhuset

Töm :

- växellådan
- kylsystem (se motsvarande åtgärd)

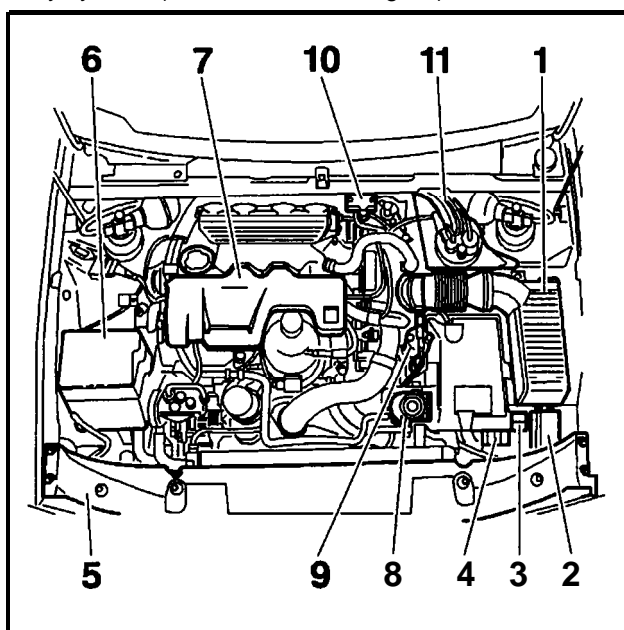

Fig : BI BP057C

Demontera :

- luftfiltret (1) (**försedd** med muffen och vevhusventilationsslangen)
- LHM-behållaren (11)

Montera skyddet för filterenhet och LHM-behållare [1].

Demontera fastskruven och ta bort :

- säkringsboxen (2)
- elektronikboxen för **förvärmning** (4)
- luftningspumpen för dieselolja (8)
- avfuktningens enhets behållare (9)
- lufttryckgivaren (10)

Lossa från batterilådan :

- kabelhärvarna
- säkringsboxarna (3)

Koppla loss vajern för **öppning** av motorhuven.

Demontera :

- batterilådan
- fronten (5) (se motsvarande **åtgärd**)
- datorerna
- datorlådorna (6)
- kåpan (7)

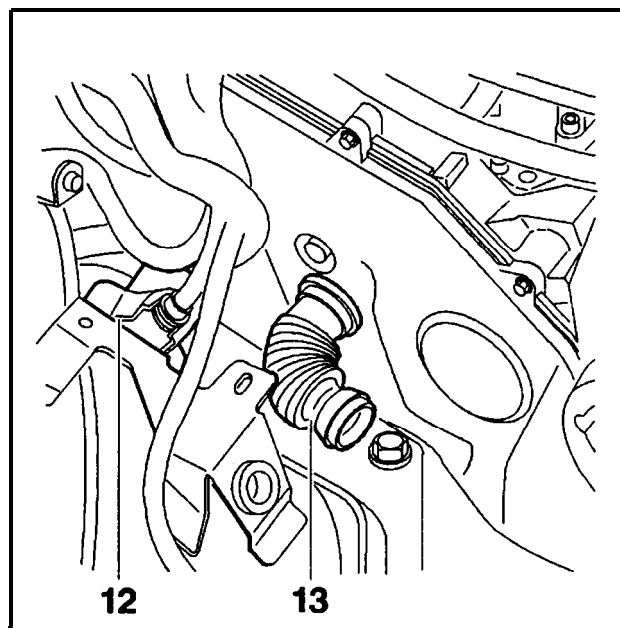

Fig : BI BP058C

Demontera :

- kopplingsstyckets kåpa (12)
- fastskruvarna till kopplingsstycket (12)
- muffen (13) (vrid 1/4 varv)

Lossa **kabelhärvarna**.

Koppla ur kopplingsstycket (12).

Demontera drivremmen för tillbehör (se motsvarande **åtgärd**).

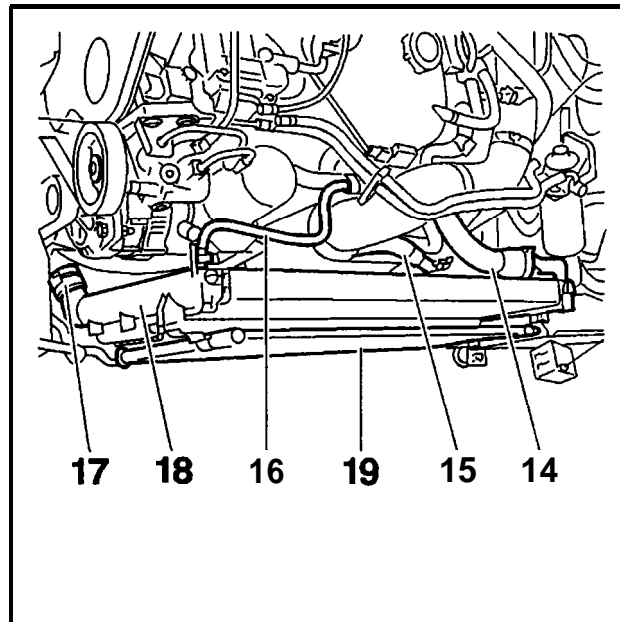

Fig : BI BP059C

Koppla ur slangarna (14),(15),(16) och (17) använd verktyget [5].

Koppla ur luftkonditioneringens kondensor (19) från kylsystemet (18).

Demontera :

- kylaren (18)
- fastskruvarna till **AC-kompressorn**

Avlägsna kompressorn.

Koppla ur alla elförbindelser som **gränsar** till drivlinan.

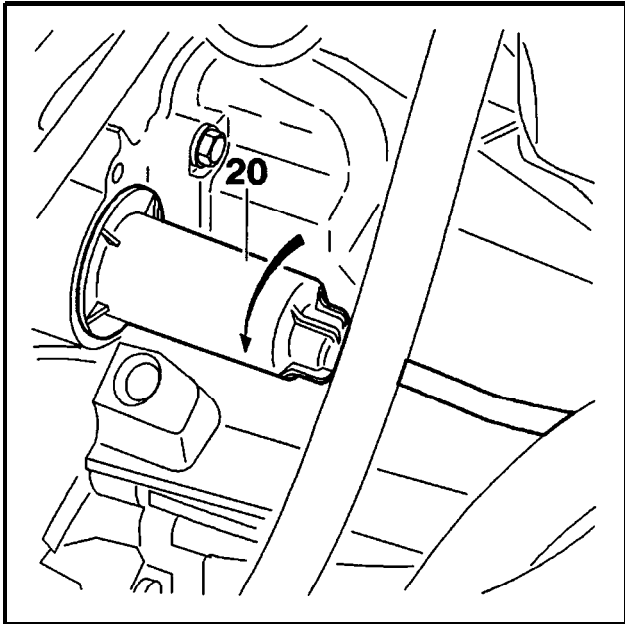

Fig : B1BP05AC

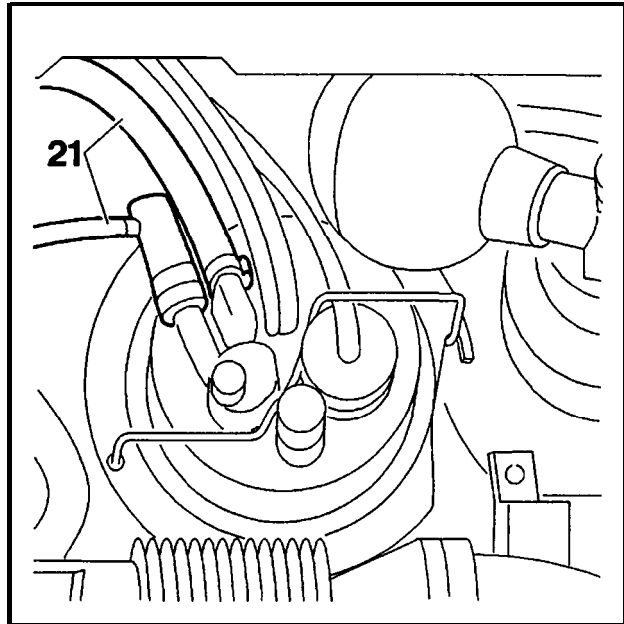

Fig : B1BP05CC

Koppla från :

- returslangarna för LHM-olja (21)
- tryckregulatorns returslang

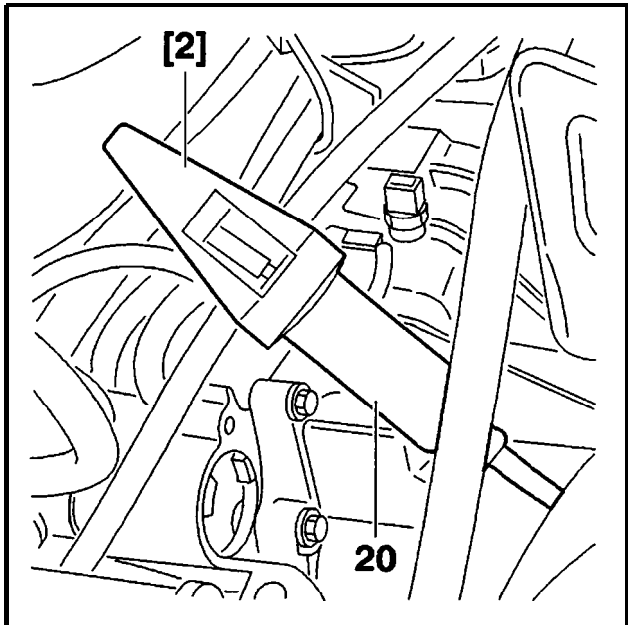

Fig : B1BP05BC

Koppla ur kopplingens slavcylinder (20) till växellådan (vrid 1/3 varv).

Sätt verktyget [2] på kopplingens slavcylinder (20) .

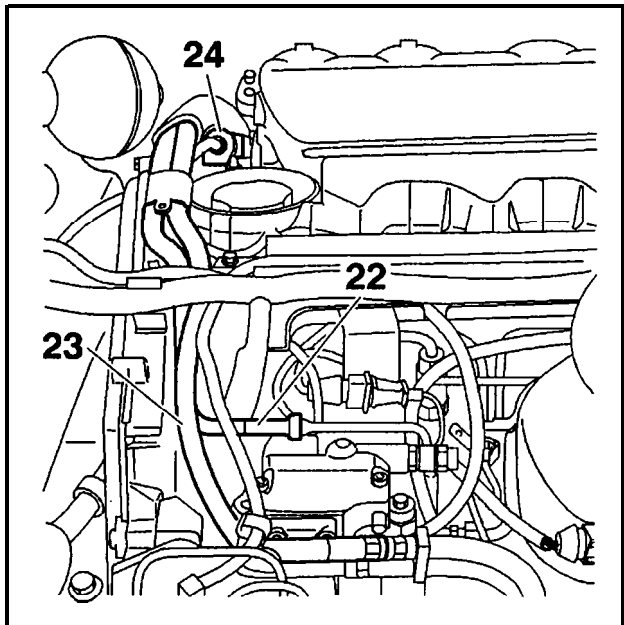

Fig : B1BP05DC

Koppla ur **ingående** (22) och returslangarna (23) för dieselolja.

Demontera elektroventilen (24).

MOTORENHET

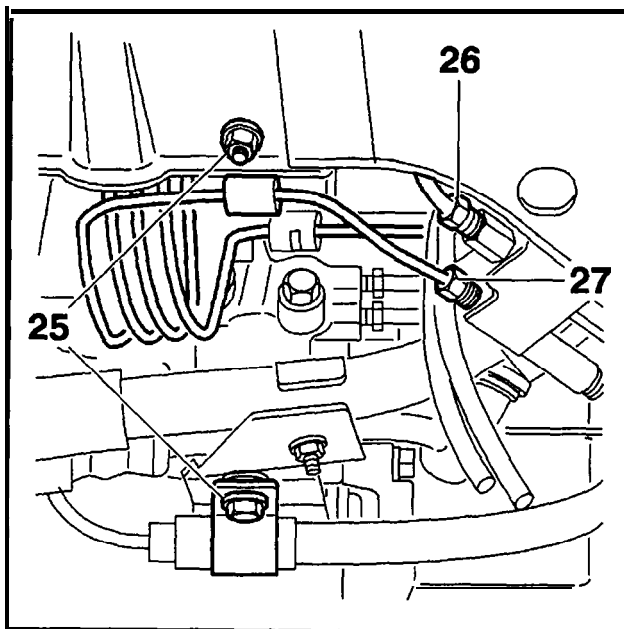

Fig : B1BP05EC

Demontera hallarnas fastskruvar (25).
Koppla ur hydraulrören (26) och (27).

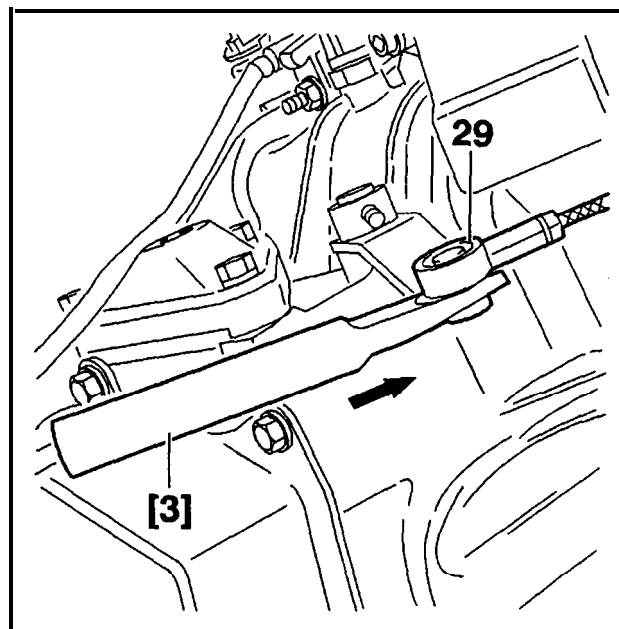

Fig : B1BP05GC

Demontera låsclipsen från växlingsreglagets vajrar.
Koppla ur växlingsreglagets kulle (29), med
verktyget [3] och en hammare.

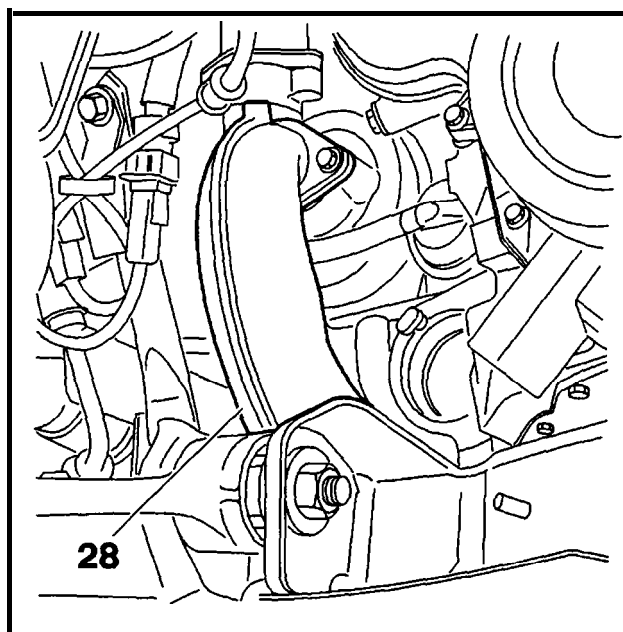

Fig : B1BP05FC

Demontera :

- drivaxlarna (se motsvarande åtgärd)
- muffen (28)

Koppla ur hastighetsavkännarens kopplingsstycke.
Koppla ur turbokompressorns avgasrör.

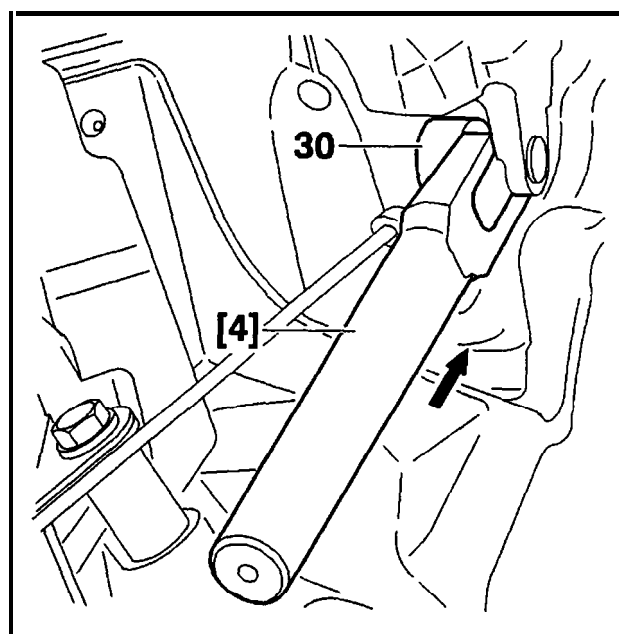

Fig : B1BP05HC

MOTORENHET

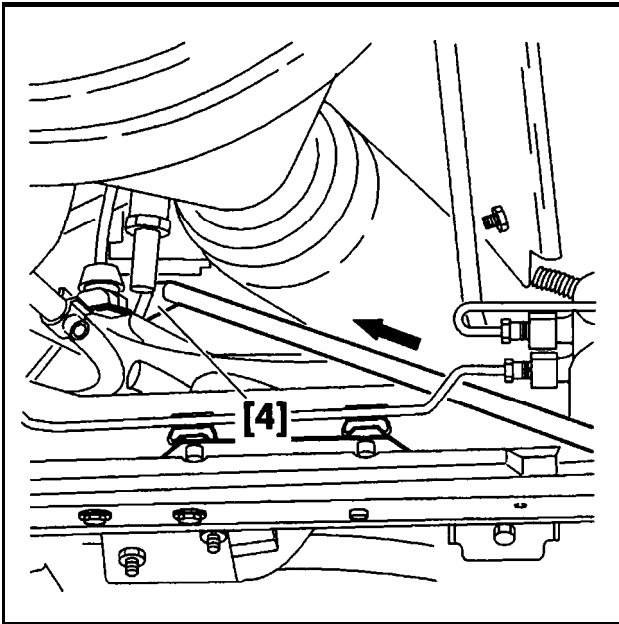

Fig : B1BP05KC

Koppla ur växlingsreglagets kulle (30), med verktyget [4], en stång diameter \approx 8 mm och en hammare.

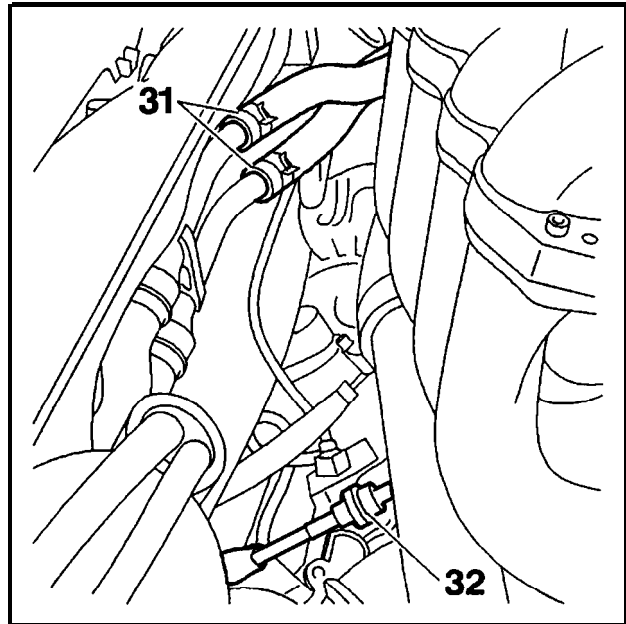

Fig : B1BP05KC

Flytta fram motorn ca 20 cm.
Koppla ur slangarna (31).
Frigör växlingsreglagets vajer (32) från sitt fäste.
Lyft ur motorn framifrån.

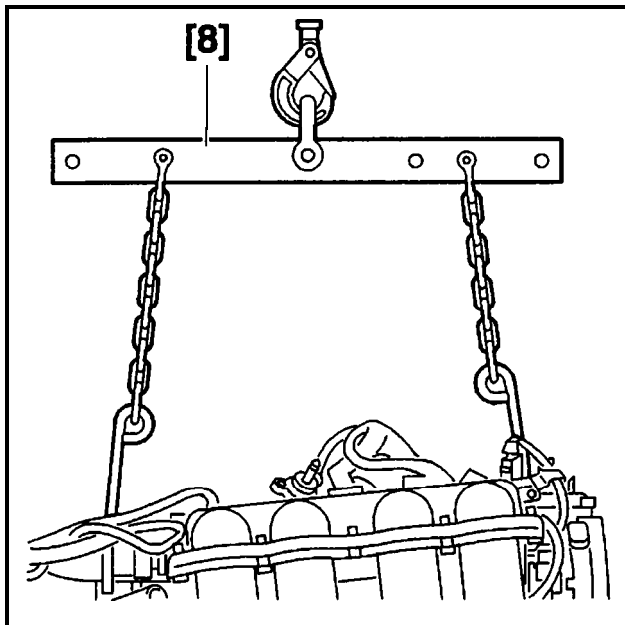

Fig : B1BP05JC

Ställ en verkstads-kran på plats.
Använd verktyget [8].
Spänn verktyget [8].
Demontera motorupphängningen (se motsvarande åtgärd).

3 - MONTERING

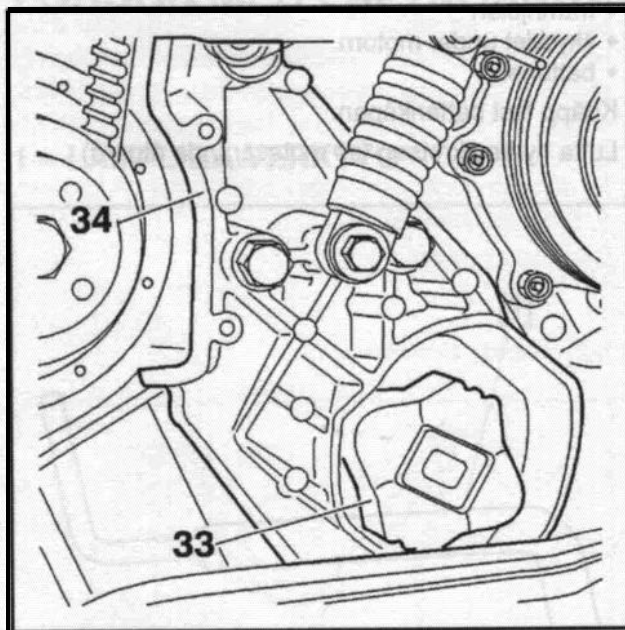

Fig : B1BP05LC

Placera momentstagets elastiska stopp (33) i fästet (34).

NÖDVÄNDIGT : Innan monteringen görs, skall tätningarna i differentialens utgång bytas. Använd verktygen [6] och [7].

Placera drivlinan i motorrummet Placera den ca 20 cm från sitt ursprungliga läge.

Sätt växelreglageväjern i sitt fäste.

Anslut slangarna (31) använd verktyget [5].

Sätt drivlinan på plats.

Montera motorupphängningen (se motsvarande åtgärd).

Ta bort verkstadskranen.

Anslut åter hastighetsavkännarens kopplingsstycke.

Sätt fast växelreglageets kulle (30) och (29).

Montera växlingsreglageväjarnas låsclips.

Anslut avgasröret till turbokompressorn.

Montera :

- muffen (28)
- drivaxlarna (se motsvarande åtgärd)
- hydraulroren (26) och (27)
- hållarna (25)
- magnetventilen (24)

Anslut åter :

- ingångs- och returslangarna för dieseloilja
- tryckregulatorns returslang
- returslangarna för LHM-olja (21)

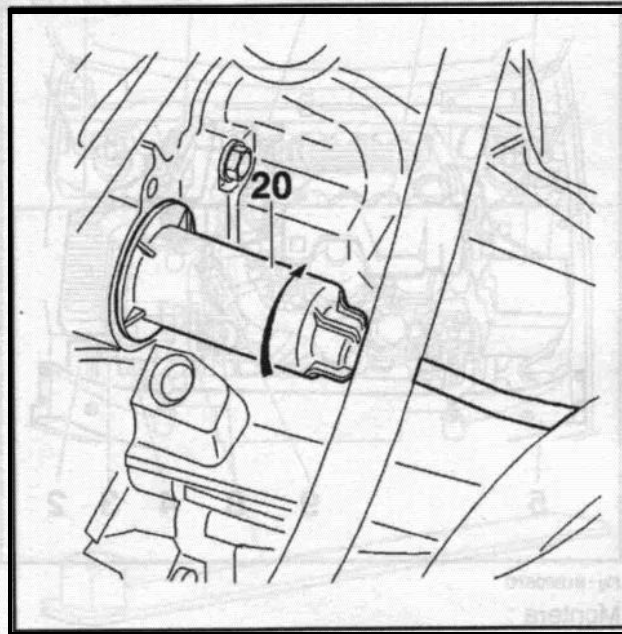

Fig : B1BP05MC

Demontera verktyget [2].

Montera kopplingens slavcylinder (20) på växellådan (vrid 1/3 varv).

Återanslut elforbindelserna som hor ihop med drivlinan.

Montera :

- AC-kompressorn
- luftkonditioneringens kondensor på kylaren
- kylaren (18)

Anslut åter slangarna (17),(16),(15) och (14) använd verktyget [5].

Montera :

- drivremmen for tillbehör (se motsvarande åtgärd)
- muffen (13) (vrid 1/4 varv)

Anslut, montera kopplingsstycket (12).

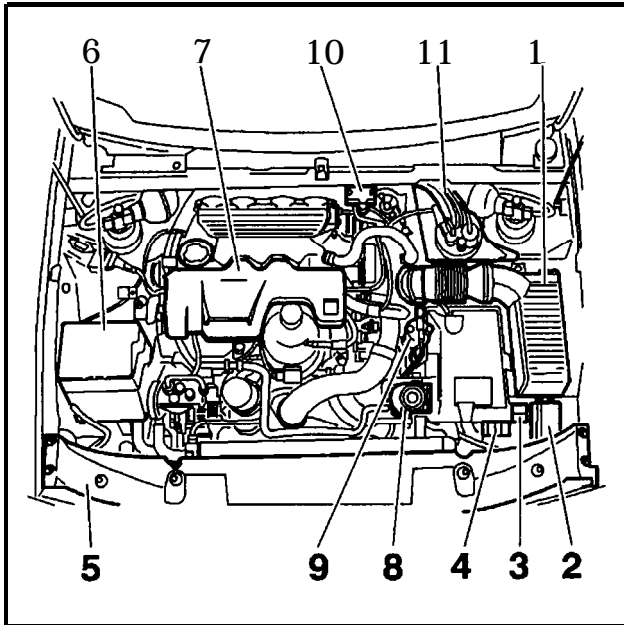

Fig : B1BP057C

Montera :

- datorlådan (6)
- datorerna

Fäst **kabelhårvorna**.

Montera :

- kåpan (7)
- fronten (5) (se motsvarande åtgärd)

Klamra upp :

- **kabelhårvorna** till batterilådan
- sakringsboxarna (3)
- vajern för öppning av motorhuven

Montera :

- batterilådan
- avfuktningens behållare (9)
- luftningspumpen för dieselolja (8)
- elektronikboxen för **förvärmning** (4)
- sakringsboxen (2)
- lufttryckgivaren (10)

Demontera skyddet [1].

Montera :

- LHM-behållaren (11)
- luftfiltret (1) (försedd med muffen och vevhusventilationsslangen)

Fyll på (och komplettera nivån) :

- **växellådan**
- kylsystemet (se motsvarande **åtgärd**)

Montera :

- skydden för motorn under hjulhuset
- framhjulen
- skyddet under motorn
- batteriet

Knäpp fast batterikåpan.

Lufta hydraulkretsen (se motsvarande åtgärd).

DEMONTERING – MONTERING : DRIVREM FÖR TILLBEHÖR – FORDON MED LUFTKONDITIONERING

1 – LÄMPLIGA VERKTYG

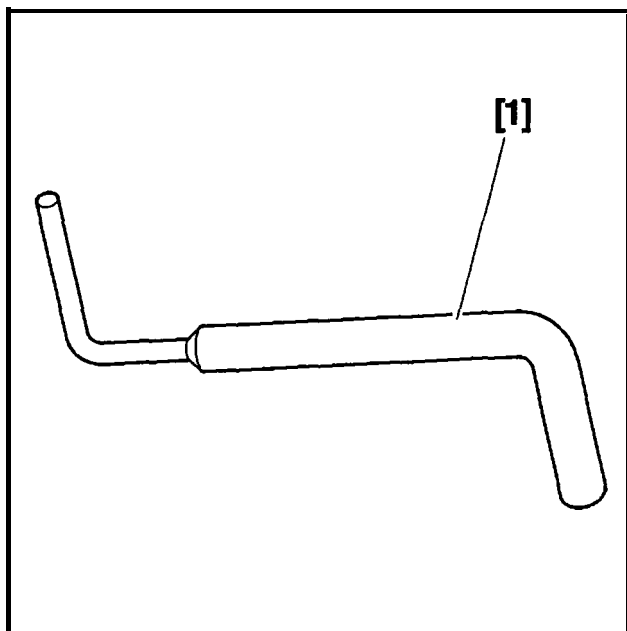

Fig : E5-P045C

[1] låspinne 5714-T.Q (02 mm + 04 mm).
(verktygssats 5711-T).

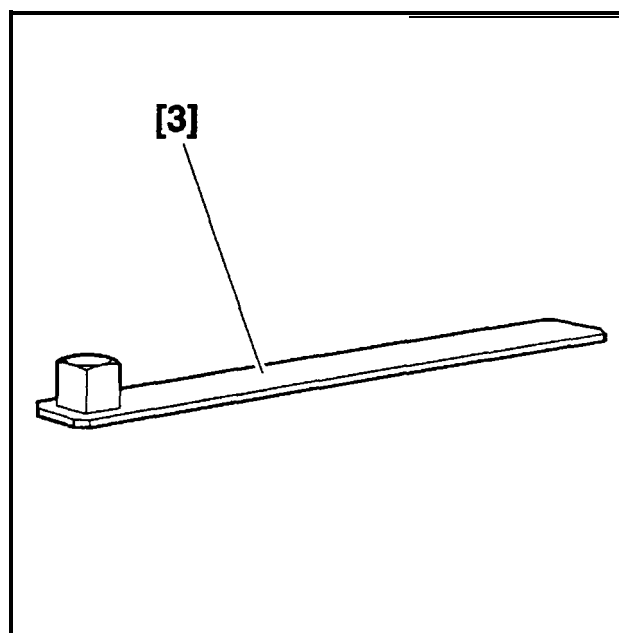

Fig : E5-P046L

[3] spännnyckel 5714-T.S (6 mm nyckelvidd).
(verktygssats 5711-T).

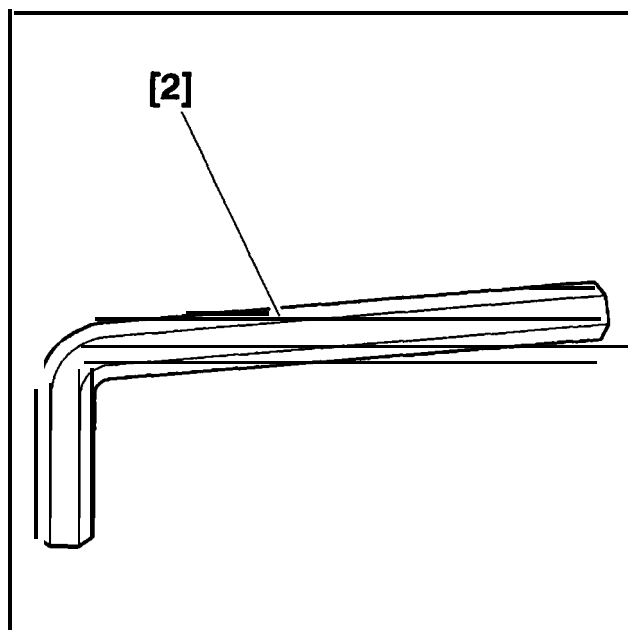

Fig : E5-P044C

[2] nyckel 5714-T.R (6 mm nyckelvidd).
(verktygssats 5711-T).

2 – DEMONTERING

Lyft och stod bilen med framhjulen hangande.

Lossa batteriets kapa :

- 2 punkter, **på** framsidan
- 1 punkt **märkt** med en pil **på** samma sida som luftfiltret (använd en skruvmejsel)

Koppla ur batteriets minuspol.

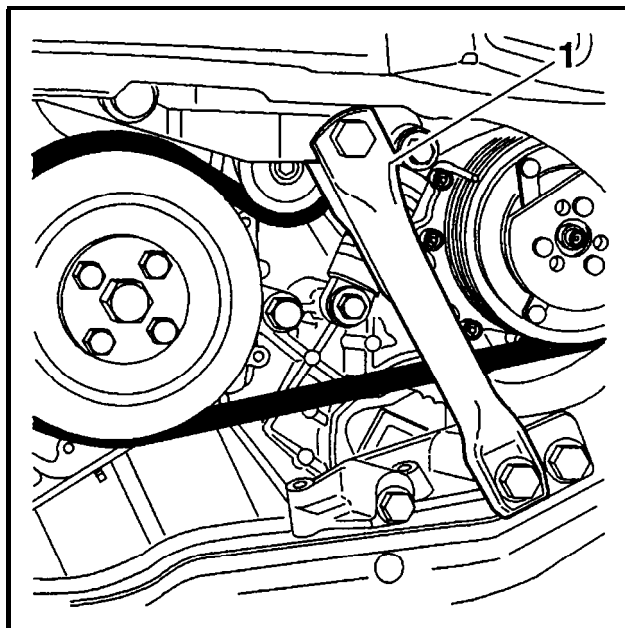

Fig : B1BP050C

Demontera :

- hjulet höger fram
- skyddet för motorn under **höger främre** hjulhus
- innerskärmen
- staget (1)

2.1 – Sliten drivrem

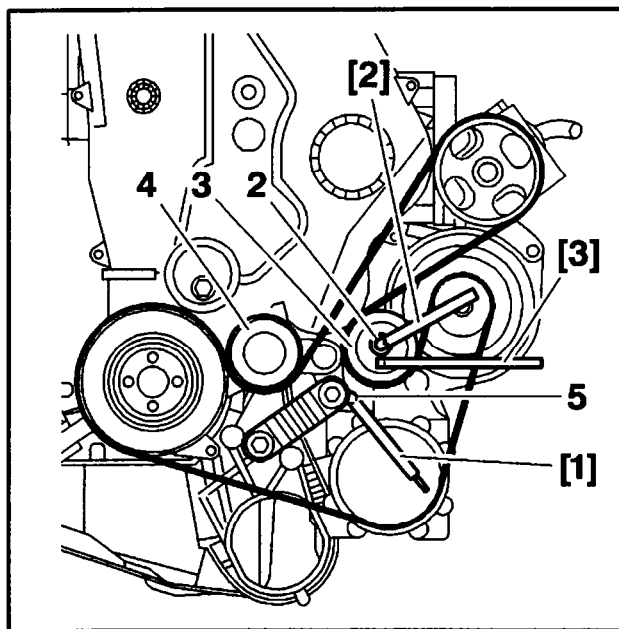

Fig : B1BP051C

Skruva upp skruvarna (2), med verktyget [2].

Snurra **på** spannrollen (3) med hjälp av verktyget [3] tills det **går** att sticka in verktyget [1] (diameter 4 mm) i låshålet (5) för den automatiska kedjesträckaren (4).

MÄRK : Om spannrollens **justermån** (3) inte **räcker** : snurra på den automatiska **remspannaren** (4) med hjälp av en spärnyckel **9,52 mm** och en förlängning, för att man skall kunna sätta in verktyget [1] (diameter 4 mm) i låshålet (5).

Demontera remmen.

2.2 – Trasig drivrem

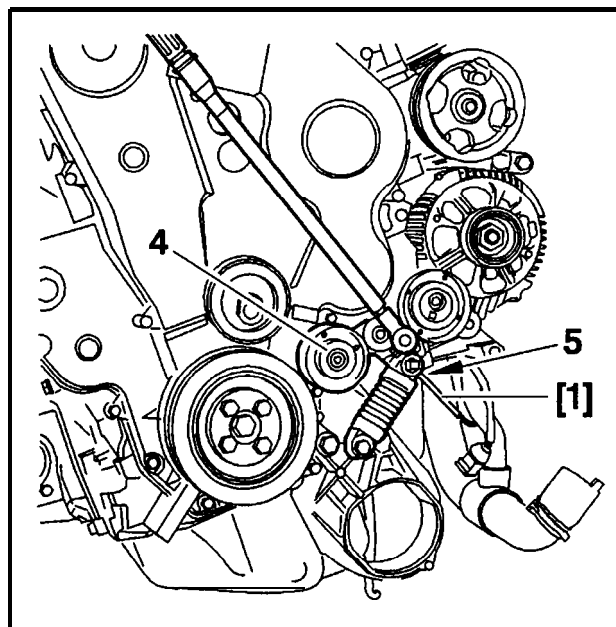

Snurra **på** den automatiska remspannaren (4) med **hjälp** av en spärnyckel **9,52 mm** och en förlängning, för att man skall kunna sätta in verktyget [1] (diameter 4 mm) i låshålet (5).

3 – MONTERING

Kontrollera att spännrullarna fungerar bra.
Montera åter remmen.

NÖDVÄNDIGT : Kontrollera att drivremmen är rätt placerad i spåren på de olika remskivorna.

3.1 – Ny drivrem

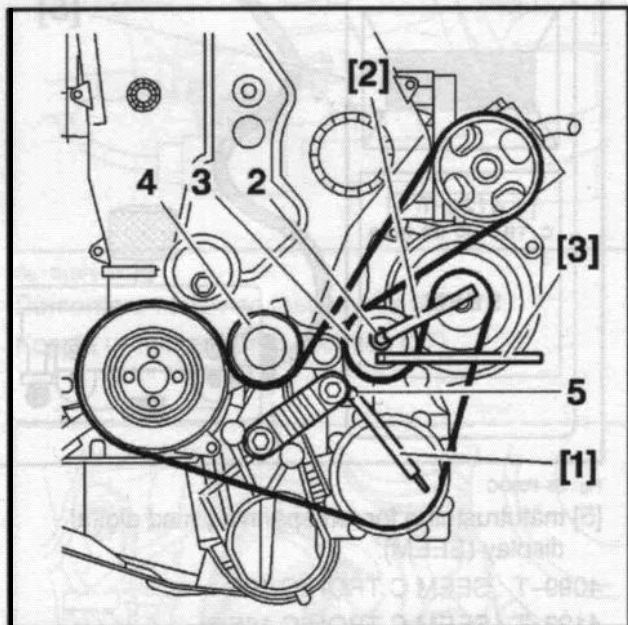

Fig : B1BP051C

Snurra på spännrullen (3) med hjälp av verktyget [3] tills man kan frigöra verktyget [1].

Håll kvar spännrullen (3) i detta läge och dra åt skruven (2) ; med verktyget [2]. Dra åt till 3,2 daNm.

Vrid 5 varv på vevaxeln i den normala rotationsriktningen (= 1 varv med remmen).

Kontrollera spänningen genom att sticka in låspinnen [1] (diameter 2 mm) i låshålet (5) i den automatiska remspännaren (4).

Om spänningen inte är rätt får man göra om spänningsförfarandet.

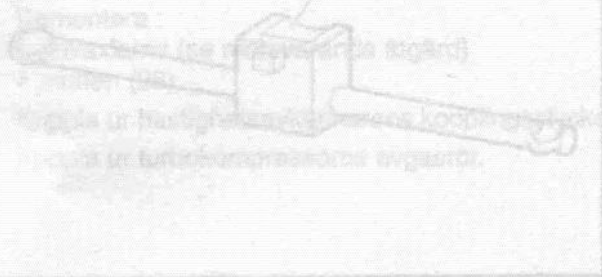

[8] spännrullen B1BP051C (verkyget B1BP051-T)

3.2 – Återanvänd drivrem

Gör på samma sätt som när remmen är ny.

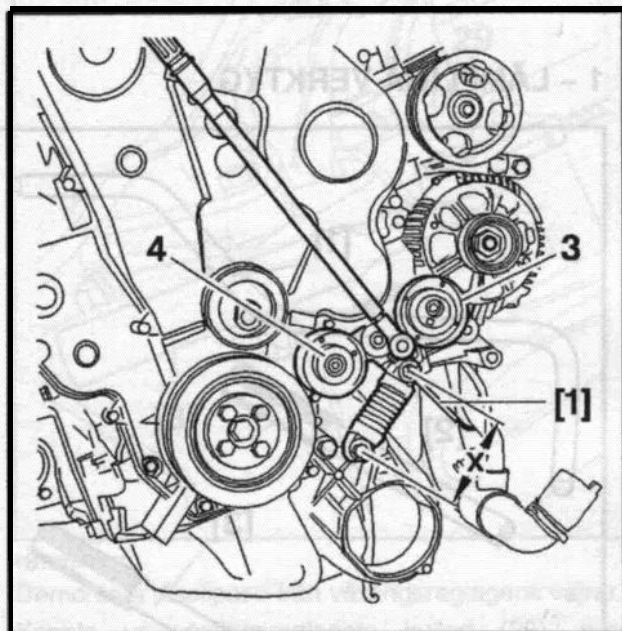

Fig : B1BP054C

MÄRK : I vissa fall befinner sig spännrullen (3) i maximalt anslag och det är omöjligt att demontera låspinnen [1].

Snurra på den automatiska remspännaren (4) med hjälp av en spärrnyckel 9,52 mm och en förlängning, för att lösgöra låspinnen [1].

Vrid 5 varv på vevaxeln i den normala rotationsriktningen (= 1 varv med remmen).

Mät upp måttet x :

- måttet x understiger 98 mm : remmen är rätt spänd
- måttet x överstiger 98 mm : byt remmen

Montera :

- staget (1) ; dra åt till 11 daNm
- innerskärmen
- skyddet för motorn under höger främre hjulhus
- hjulet höger fram

Anslut åter batteriet.

Knäpp fast batterikåpan.

Sätt åter fordonet på hjulen.

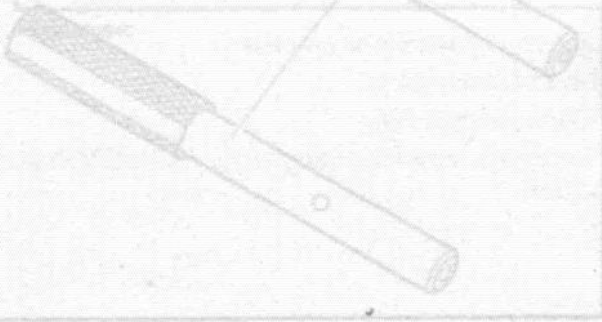

[4] låspinnen för B1BP051-T (verkyget B1BP051-T)

DEMONTERING – MONTERING : REM FÖR BALANSAXLAR

1 – LÄMPLIGA VERKTYG

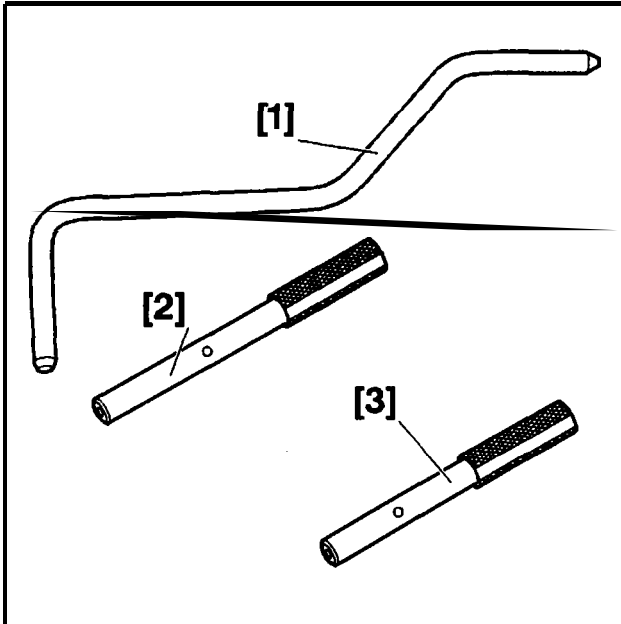

[2] låspinne för kamaxeldrev 5711 -T.A (verktygssats 5711 -T).

[3] låspinne för insprutningspump 5711 -T.B (verktygssats 5711 -T).

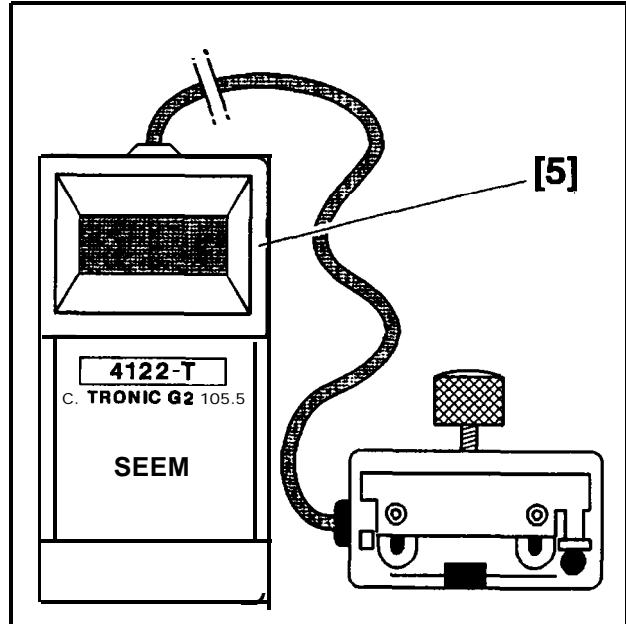

Fig : E5-P03DC

[5] mätutrustning för remspänning med digital display (SEEM).

4099-T : SEEMC.TRONIC 105.

4122-T : SEEMC.TRONIC 105.5.

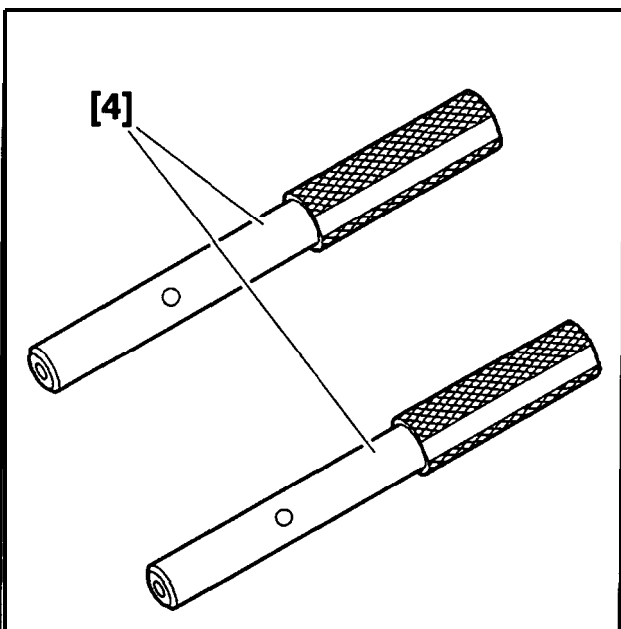

Fig : E5-P03CC

[4] låspinnar för balansaxlar 5711 -T.D (verktygssats 5711-T).

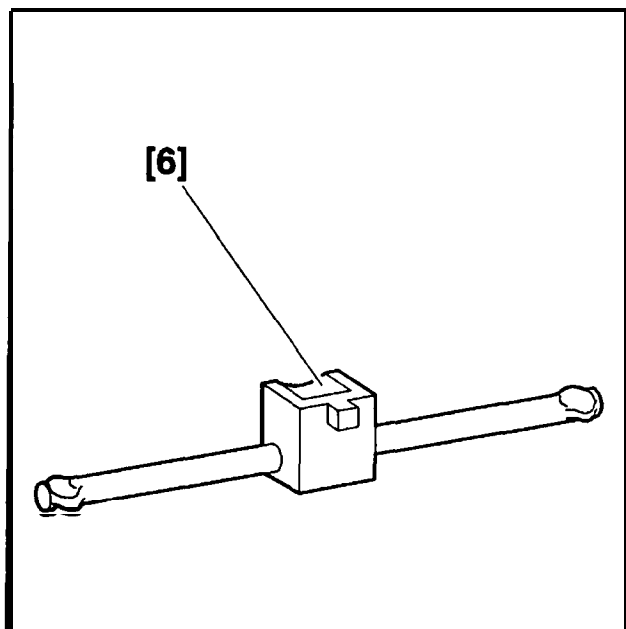

Fig : E5-P03EC

[6] spänningsarm 5711-T.E (verktygssats 5711-T).

2 – DEMONTERING

Lossa batteriets **kåpa** :

- 2 punkter, **på** framsidan
- 1 punkt **märkt** med en pil **på** samma sida som luftfiltret (**använd** en skruvmejsel)

Koppla loss kabeln från batteriets minuspol.

Lyft och stod bilen med framhjulen hängande.

Demontera :

- hjulet **höger** fram
- skyddet för motorn under höger **främre** hjulhus
- **innerskärmen** höger fram
- skyddet under motorn
- drivremmen för tillbehör (se motsvarande åtgärd)
- kamremmen (se motsvarande **åtgärd**)

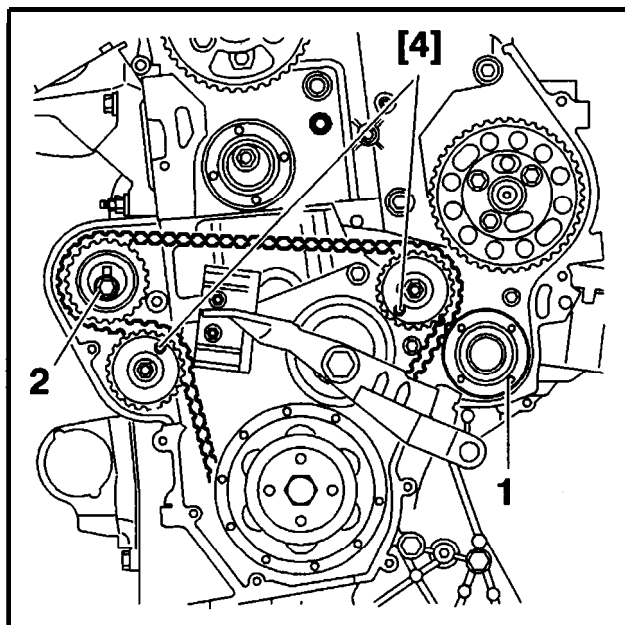

Fig : B1BP04QC

Lås balansaxlarna med **hjälp** av verktygen [4].

Demontera : löphjulet (1).

Lossa skruven (2) för att frigöra spannrollen.

Demontera : balansaxelremmen.

3 – MONTERING

Kontrollera att spannrollarna fungerar bra.

Montera **åter** balansaxelremmen.

Demontera verktygen [4].

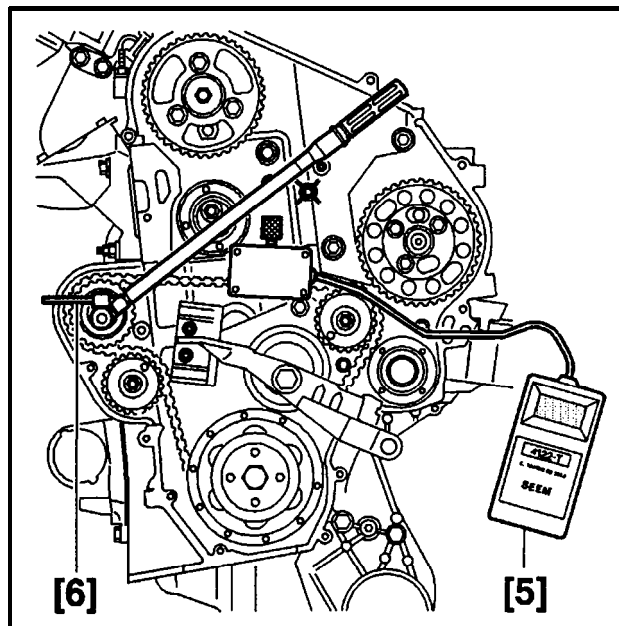

Fig : B1BP04RC

Placera verktyget [5] på drivremmen.

Forinställ remspanningen med **hjälp** av verktyget [6] (placerat i spannrollens fyrkant).

Inställning av spanningen :

- ny rem till 40 **daN** (70 enheter SEEM)
- begagnad rem till 25 **daN** (51 enheter SEEM)

Dra åt spannrollen till **4,5 daNm**.

3.1 – Kontroll av förspänningen vid montering

Demontera och montera verktyget [5] (gör eventuella justeringar).

Demontera verktyget [5].

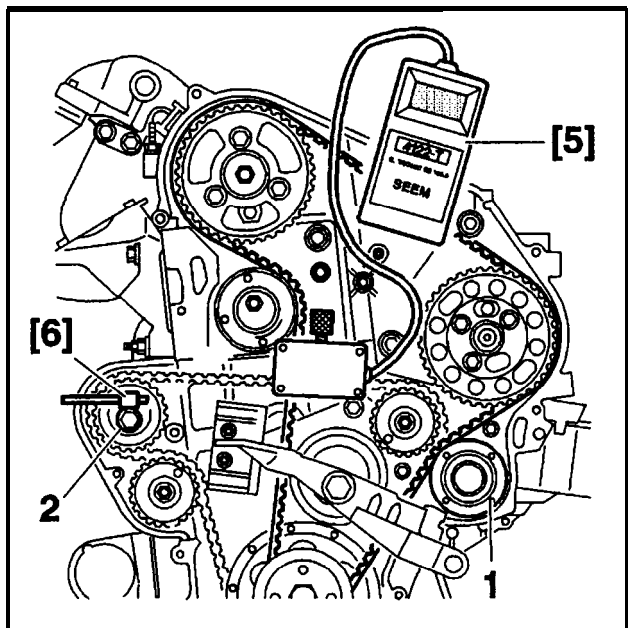

Fig : B1BP04SC

Montera :

- löphjulet (1) dra **åt** till **4,5 daNm**
- kamremmen

Gör en förspänning, därefter en **spänning** av kamremmen (se motsvarande **åtgärd**).

MÄRK : Gör 10 motorvarv (om detta inte redan gjorts vid monteringen av kamremmen).

Lossa skruven (2) för att frigöra spannrullen.

Placera verktyget [5] på drivremmen.

Reglera remspänningen med hjälp av verktyget [6] (placerat i spannrullens fyrkant).

Inställning av spänningen :

- ny rem till **12 daN** (31 enheter SEEM)
- begagnad rem till **9 daN** (26 enheter SEEM)

Dra **åt** spannrullen till **4,5 daNm**.

3.2 – Kontroll av monteringsspänningen

Demontera och montera verktyget [5] (gör eventuella justeringar).

Demontera verktyget [5].

4 – KONTROLL

Gör 2 motorvarv.

Lås svänghjulet (bakom motom) med hjälp av verktyget [1].

För att försäkra sig om att ingen kugge hoppats **över**, skall låsningen av **följande** delar avsynas :

- insprutningspump
- kamaxel
- balansaxlar

Demontera verktyget [1].

Avsluta monteringen och övergå till att demontera/montera kamremmen.

DEMONTERING – MONTERING : BALANSAXEL (PÅ INSPRUTNINGSPUMPSIDAN)

1 – LÄMPLIGA VERKTYG

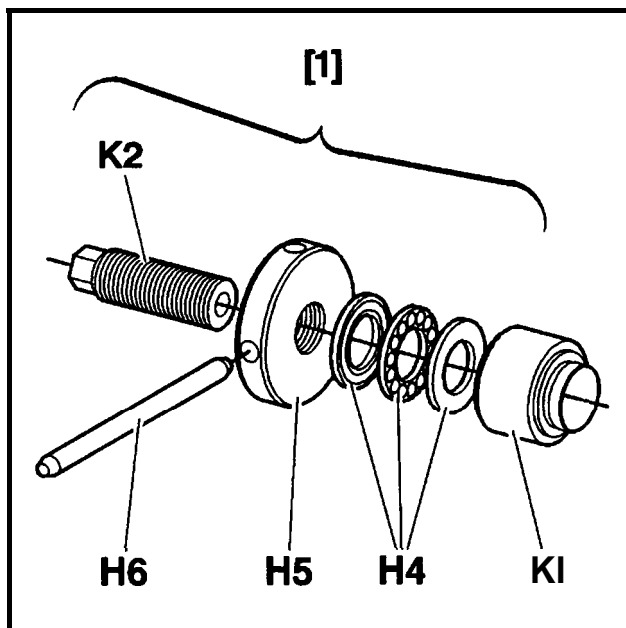

Fig : E5-P067C

[1] monteringsenhet **lapp tätning** för balansaxel (på insprutningspumpsidan). Verkygssats 5711 -T.

- [KI] monteringsdom 5711 -TK1.
- [K2] skruv 5711 -TK2.
- [H4] kullager 5711 -TH4.
- [H5] mutter 5711 -TH5.
- [H6] stång 5711 -TH6.

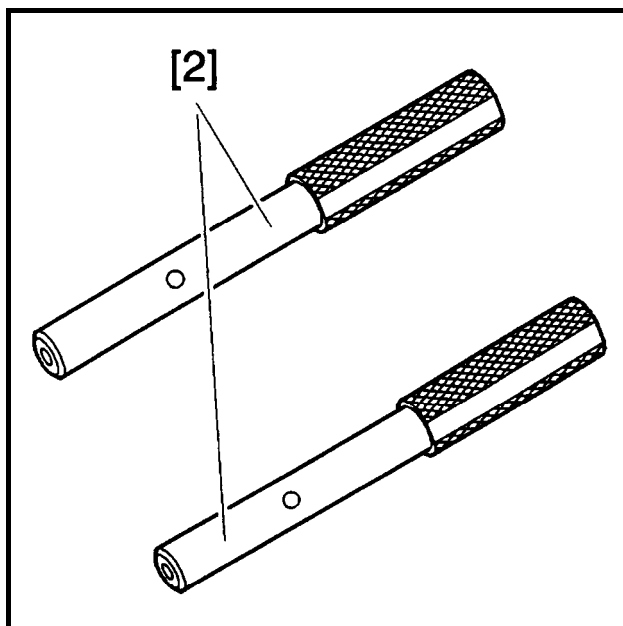

Fig : E5-P030C

[2] **lås-pinne** för balansaxel 5711 -TD (verkygssats 7004-T).

Kompletterande verktyg :

- pinne för svanghjulet 7014-TJ (verkygssats 7004-T)
- pinne for kamaxeldrevet 5711-TA (verkygssats 5711-T)
- pinne för insprutningspump 5711 -TB (verkygssats 5711-T)
- **lås-pinne** 5711 -TQ (verkygssats 5711 -T)
- nyckel 5711 -TR (verkygssats 5711 -T)
- **spännnyckel** 5711 -TS (verkygssats 5711 -T)
- apparat för matning av **remspänning** : 4099-T eller 4122-T
- spännarm 5711 -TE (verkygssats 5711 -T)
- påfyllningscylinder 4520-T

2 – DEMONTERING

Lyft och palla upp fordonet med hängande hjul.

Lossa batteriets kapa :

- 2 punkter, på framsidan
- 1 punkt märkt med en pil på samma sida som luftfiltret (**använd** en skruvmejsel)

Koppla ur batteriets minuspol.

Demontera :

- skyddet under motorn
- hjulet höger fram
- skyddet för motorn under höger **främre** hjulhus
- innerskärmen **höger** fram

Tom kylsystemet (se motsvarande **åtgärd**).

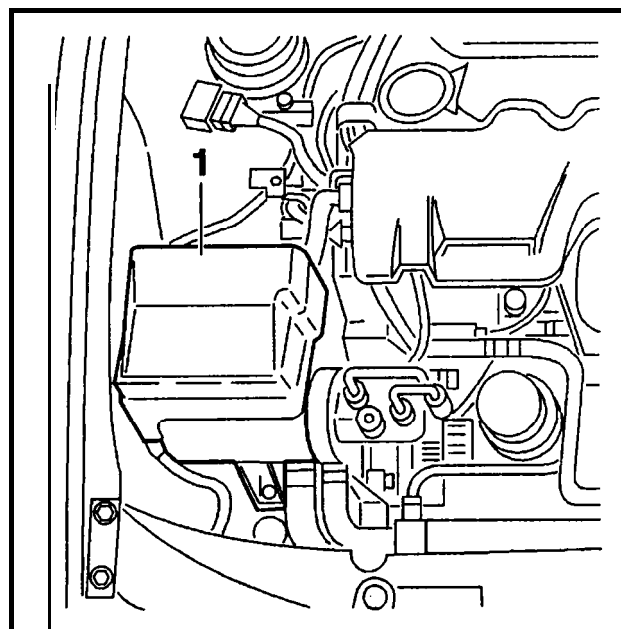

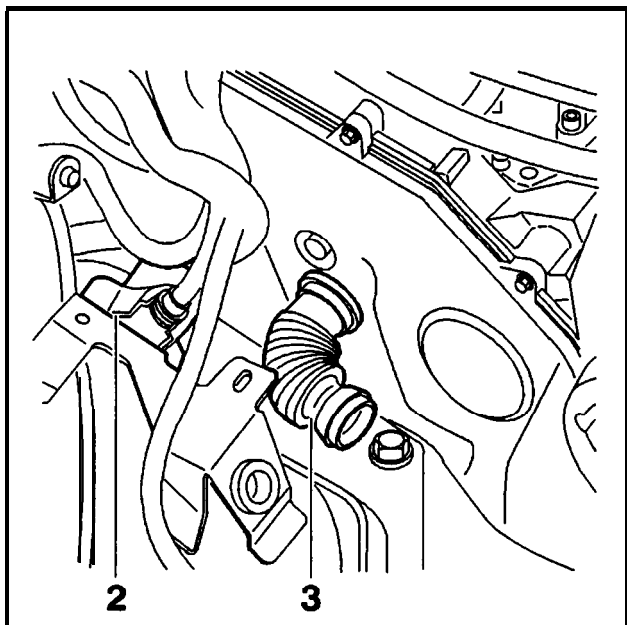

Fig: B1BP04HC

Demontera :

- kopplingsstyckets kåpa (2)
- fästskruvarna till kopplingsstycket (2)
- muffen (3) (vrid $1/4$ varv)
- drivremmen för tillbehör (se motsvarande åtgärd)
- kamremmen (se motsvarande åtgärd)
- balansaxelremmen (se motsvarande åtgärd)

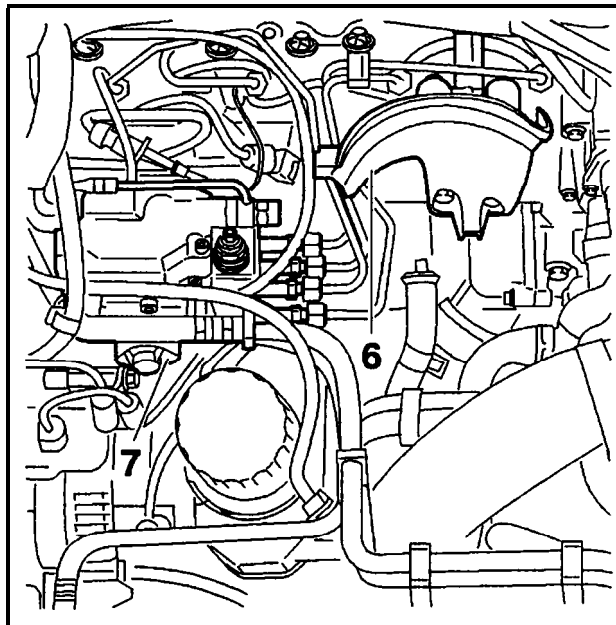

Fig: B1BP06PC

Demontera :

- **fästet** (6) med fästorat
- insprutningspumpen (7) (se motsvarande åtgärd)

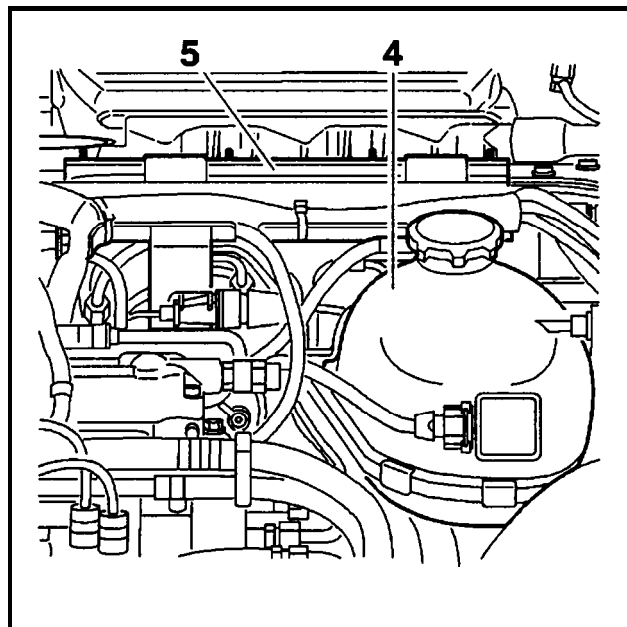

Fig: B1BP06NC

Demontera :

- kabelhanornas **kåpa**
- **expansionskärlet** (4)
- lossa kabelhävorna från **fästet** (5)
- demontera **kabelhävornas** faste (5)

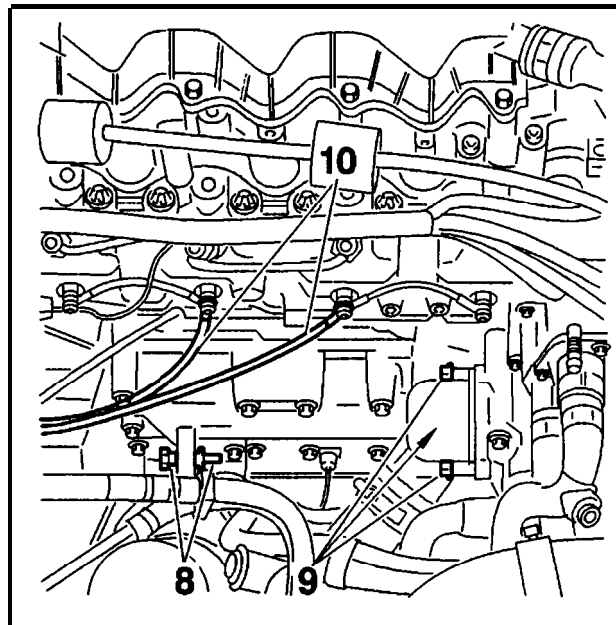

Fig: B1BP06QC

Demontera :

- mellanlagget ; pumpens bakre fästskruv (8)
- skruvarna (9)

Ta bort termostathuset.

Koppla ur de 2 matarledningarna till glödstiften (10).

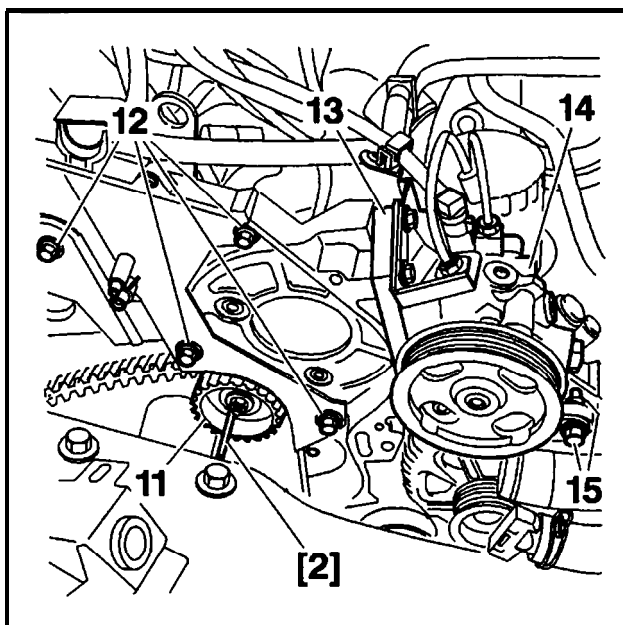

Fig : B1BP06RC

Demontera :

- drevet (11)
- balansaxelns låspinne [2]
- skruvarna (12)
- hydraulpumpens fästskruvar (14)
- skruven (15)
- fästet (13)

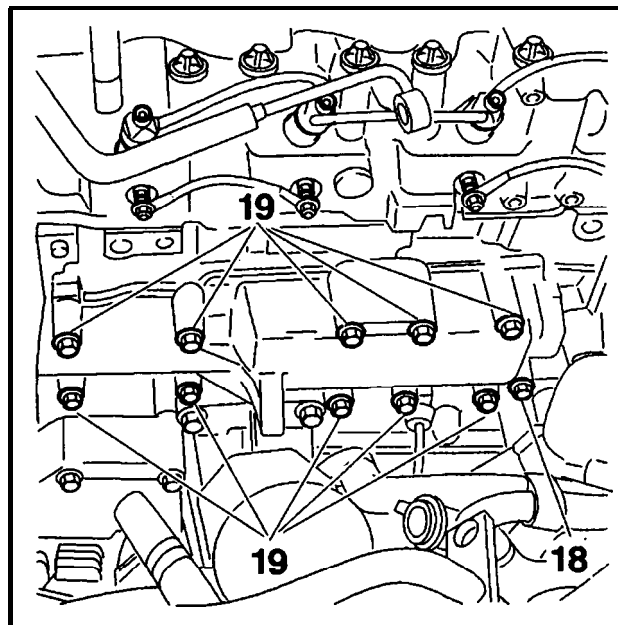

Fig : B1BP06TC

Demontera :

- skruven (18)
- skruvarna (19)
- balansaxelns kåpa

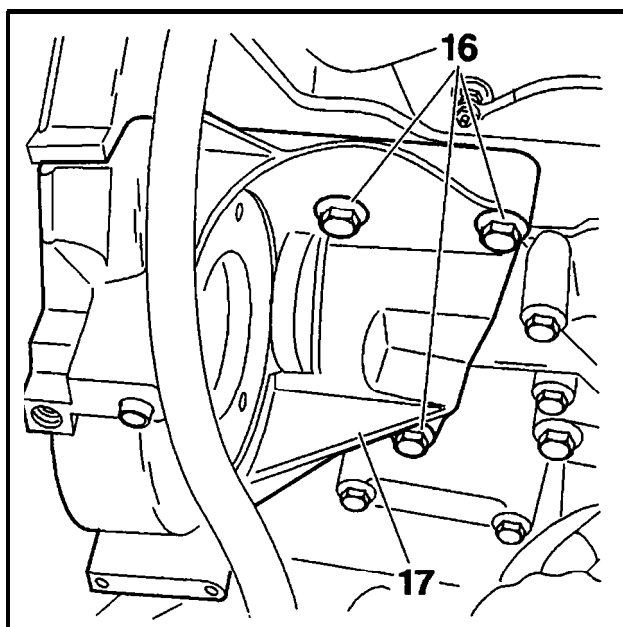

Fig : B1BP06SC

Demontera :

- skruvarna (16)
- fästet (17)

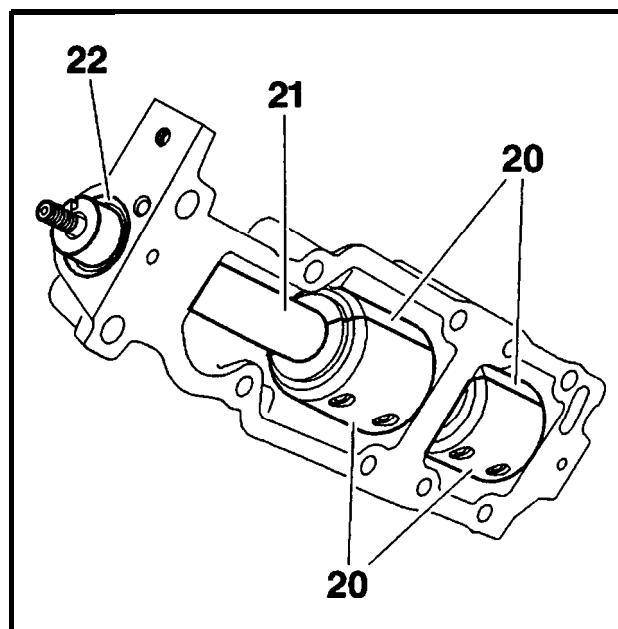

Fig : B1BP06UC

Demontera :

- balansvikterna (20)
- axeln (21)
- läpptätningen (22)

3 – MONTERING

Olja in lapptätningen (22) och kåpans lagringar.

Montera :

- axeln (21)
- balansvikterna (20) ; dra åt till **1,2 daNm**

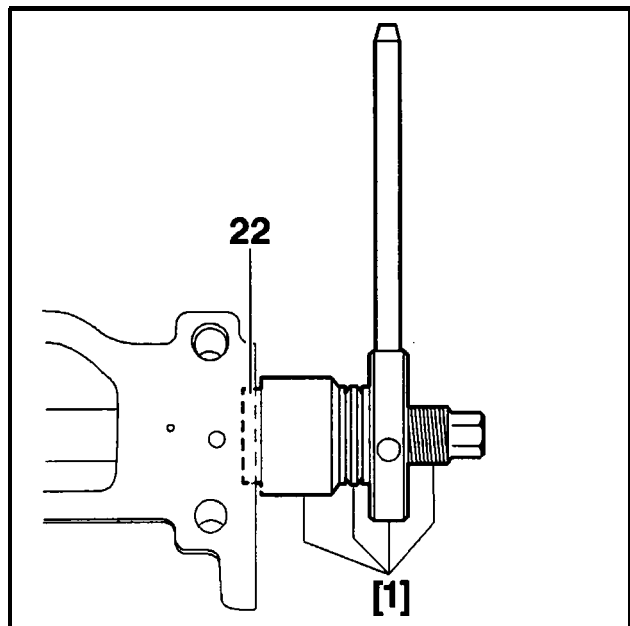

Fig : B1BP06VC

Montera åter lapptätningen (22). Använd verktyget [1].

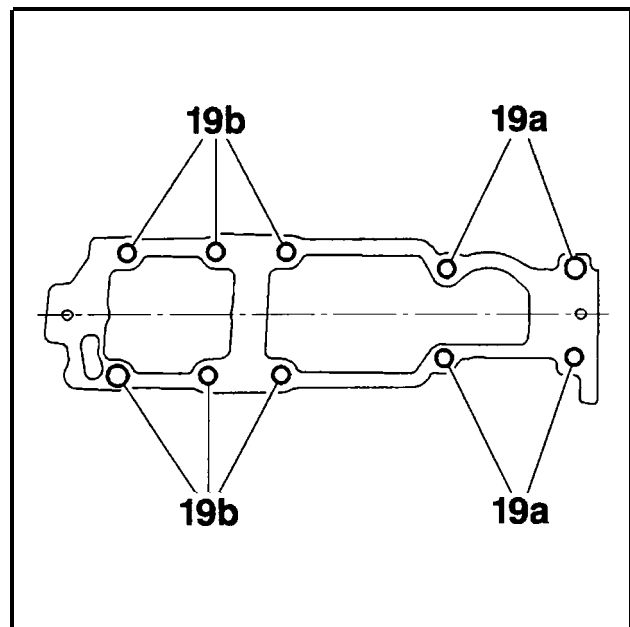

Fig : B1BP06WC

Montera :

- balansaxelns kapa
- skruvarna (19)

Dra åt :

- bultarna (19a) till **2,5 daNm**
- bultarna (19b) till **3,4 daNm**

Montera :

- skruven (18)
- **fästet** (17) ; dra åt till **5 daNm**
- fästet (13)
- hydraulpumpens fastskruvar (14)

- skruven (15)
- balansaxelns låspinne
- drevet (11) ; dra åt till **1,25 daNm**
- skruvarna (12)

Anslut glödstiftens matarkablar (10).

Montera :

- termostathuset
- mellanlagget ; pumpens bakre fästskruv (8)
- insprutningspumpen (7) (se motsvarande åtgärd)
- **fästet** (6) med fastörat

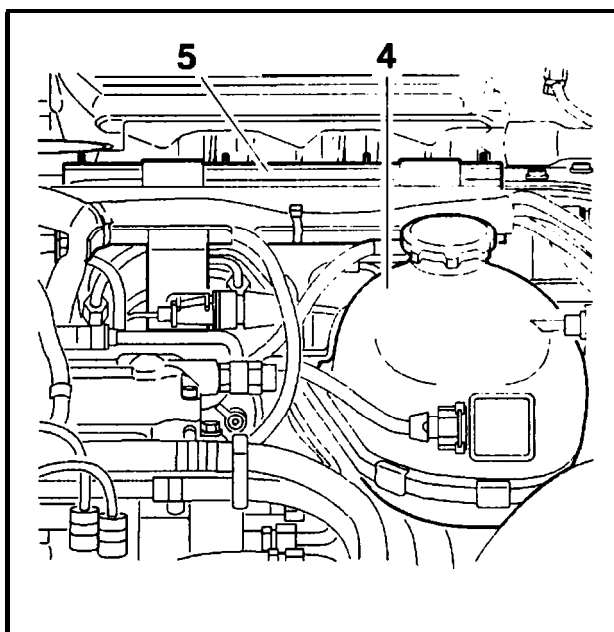

Fig : B1BP06NC

Montera kabelhårvornas faste (5).

Fast kabelhårvorna.

Montera :

- **expansionskärl** (4)
- **kabelhårvornas kåpa**
- balansaxelremmen (se motsvarande åtgärd)
- kamremmen (se motsvarande åtgärd)
- drivremmen för tillbehör (se motsvarande åtgärd)
- muffen (3) (vrid **1/4** varv)
- kopplingsstycket (2)
- kopplingsstyckets kapa (2)
- datorlådan (1)
- datorerna
- innerskärmen höger fram
- skyddet for motorn under höger **främre** hjulhus
- hjulet höger fram
- skyddet under motorn

Anslut åter batteriet.

Knapp fast batterikåpan.

Satt åter fordonet på hjulen.

Fyll på **vätska** och lufta kylsystemet (se motsvarande åtgärd).

DEMONTERING – MONTERING : BALANSAXEL (PÅ SAMMA SIDA SOM GRENRORET)

1 – LÄMPLIGA VERKTYG

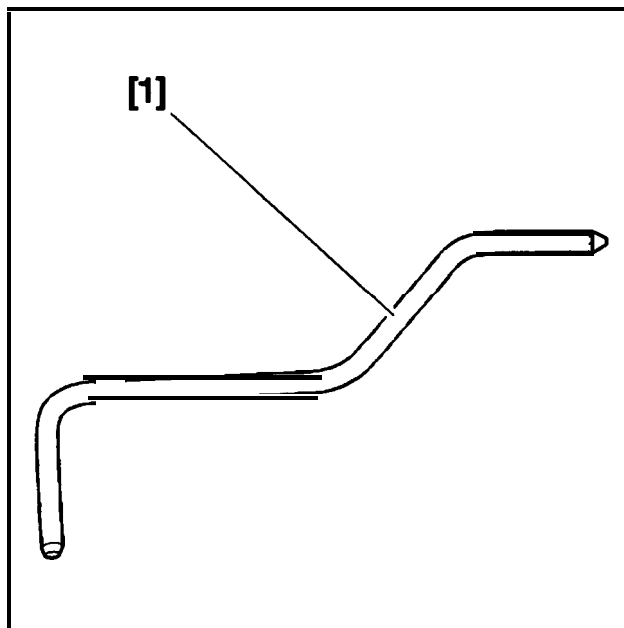

Fii : E5-P01HC

[1] låspinne for svanghjul 7014-TJ (verktygssats 7004-T).

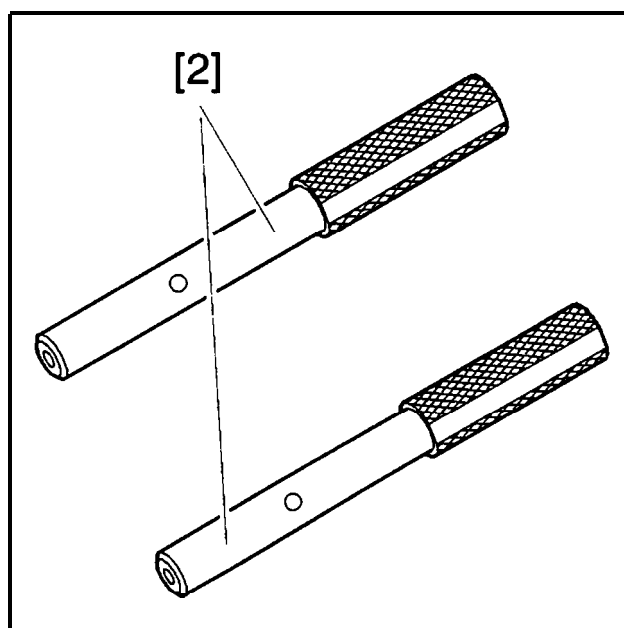

Fii : E5-P030C

[2] låspinne for balansaxel 571 I-TD (verktygssats 5711-T).

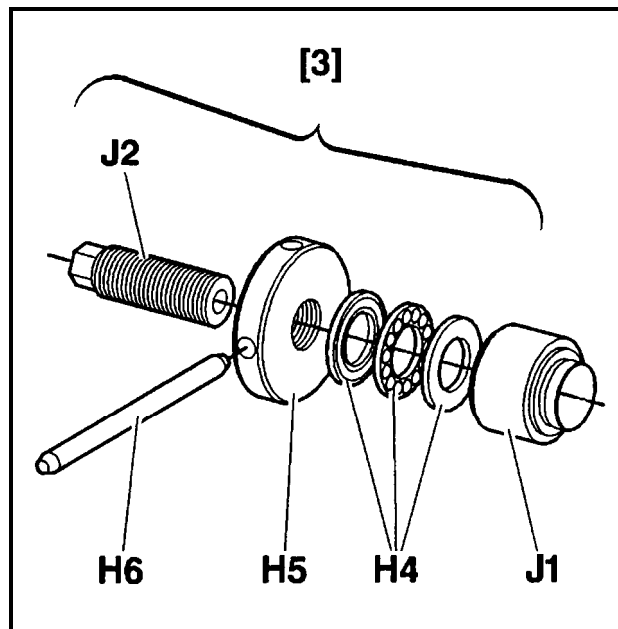

Fii : E5-P069C

[3] monteringsenhet **läpptätning** for balansaxel (på samma sida som grenröret). Verktygssats 5711-T.

- [J1] monteringsdorn 5711-TJ1.
- [J2] skruv 5711-TJ2.
- [H4] kullager 5711-TH4.
- [H5] mutter 5711-TH5.
- [H6] stång 5711-TH6.

Kompletterande verktyg :

- låspinne 5711-TQ (verktygssats 5711-T)
- nyckel 5711-TR (verktygssats 5711-T)
- sparnyckel 5711-TS (verktygssats 5711-T)
- apparat for mätning av **remspänning** : 4099-T eller 4122-T
- spannarm 5711-TE (verktygssats 5711-T)

2 – DEMONTERING

Lyft och palla upp fordonet med hangande hjul.

Lossa batteriets **kåpa** :

- 2 punkter, **på** framsidan
- 1 punkt **märkt** med en pil **på** samma sida som luftfiltret (**använd** en skruvmejsel)

Koppla ur batteriets minuspol.

Demontera :

- skyddet under motorn
- hjulet **höger** fram
- skyddet **för** motom under **höger främre** hjulhus
- **innerskärmen höger** fram

Tom oljan ur **växellådan**.

Demontera höger drivaxel (se motsvarande åtgärd).

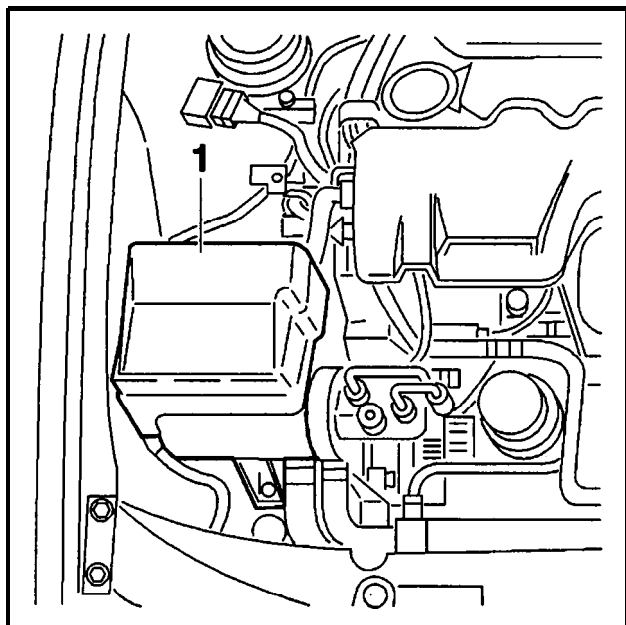

Fig : B1BP04GC

Ta ur datorerna ur **lådan** (1).

Demontera datorlådan (1).

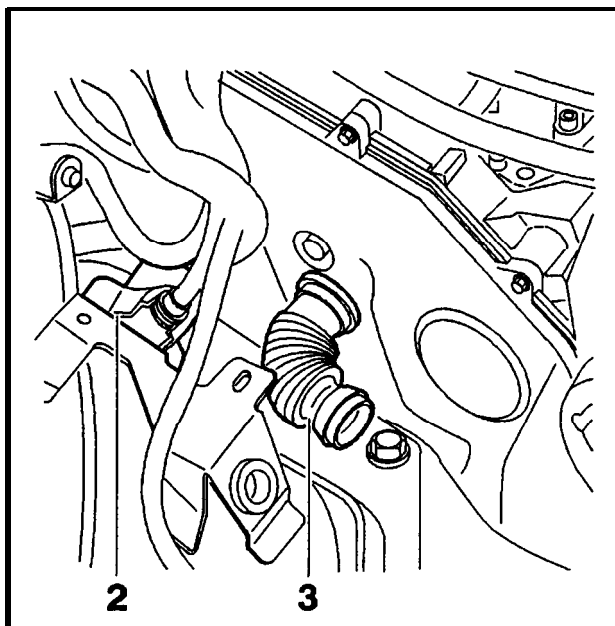

Fig : B1BP04HC

Demontera :

- fastskruvarna till kopplingsstycket (2)
- muffen (3) (vrid **1/4** varv)

Lossa kabelhävorna.

Demontera drivremmen för tillbehör (se motsvarande åtgärd).

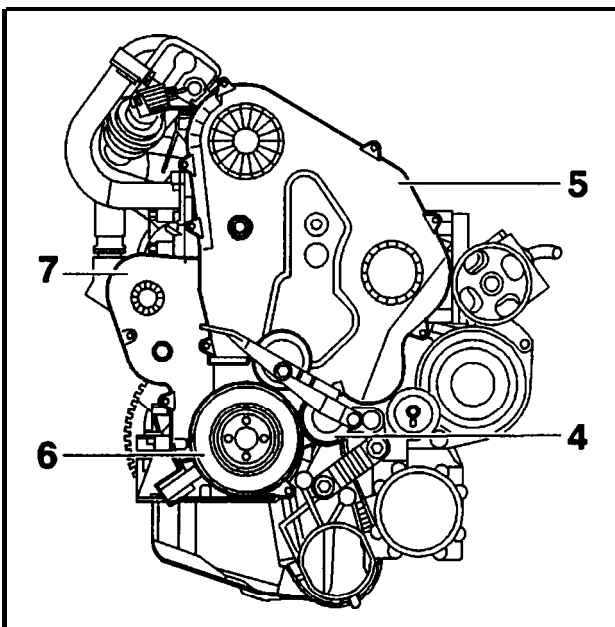

Fig : B1BP04IC

Demontera :

- rullen (4)
- **övre transmissionskåpan** (5)
- vevaxelns remskiva (6)
- **nedre transmissionskåpan** (7)

Vrid motorn i den normala rotationsriktningen.

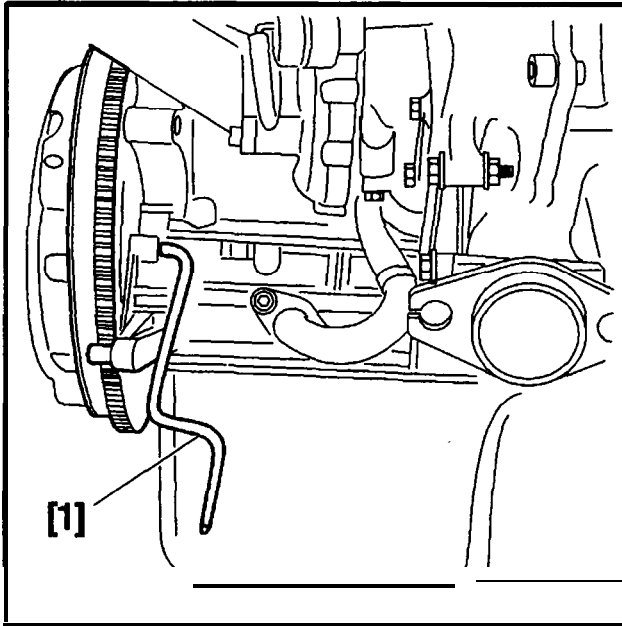

Fig: B1EP01K

Lås svänghjulet (bakom motom) med hjälp av verktyget [1].

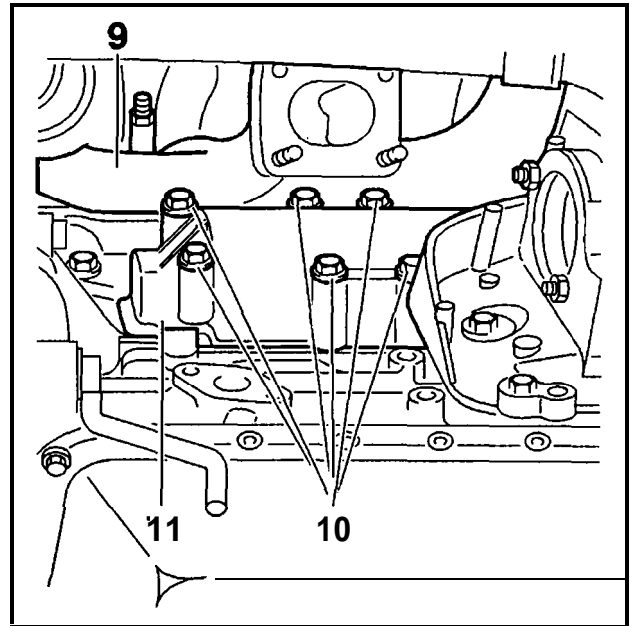

Fig: B1BP06YC

Demontera :

- avgasgrenröret (9)
- skruvarna (10)
- balansaxelns kåpa (11)

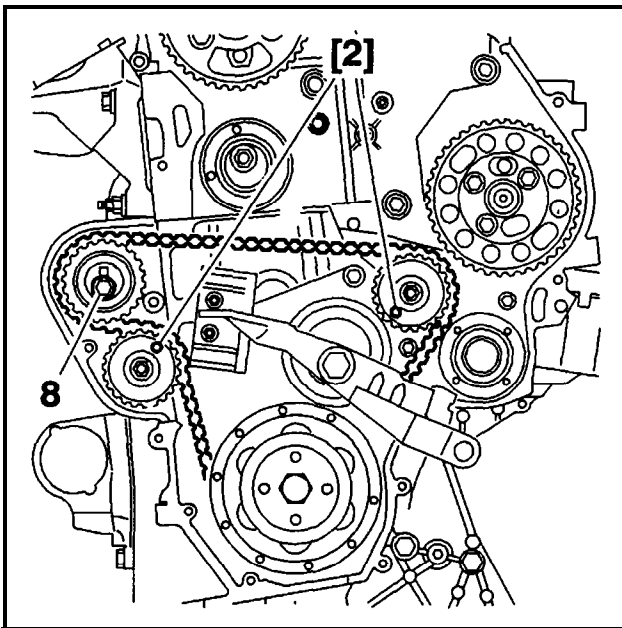

Fig: BI BP06XC

Lås balansaxlarna med hjälp av verktygen [2].

Lossa spannrullens fästskruv (8).

Demontera :

- balansaxelremmen för spannrullen och balansaxeldrevet (på samma sida som grenröret)
- turbokompressorn
(se motsvarande åtgärd).

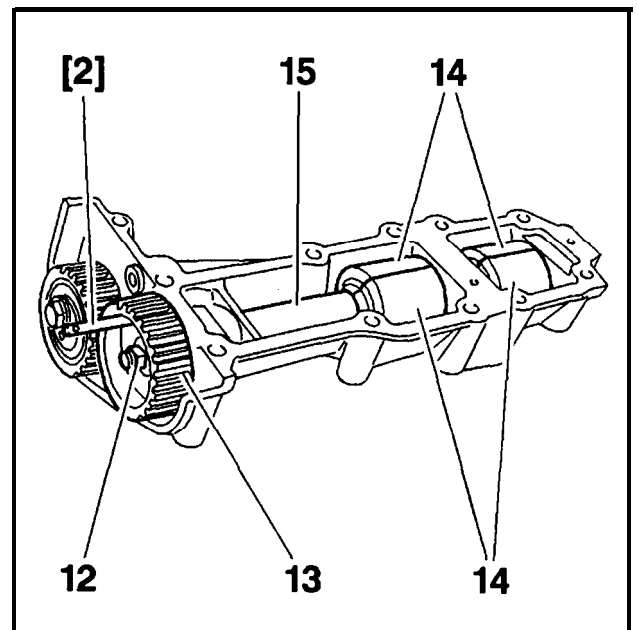

Fig: BI BP06ZC

Demontera :

- muttern (12) (gängning till vänster)
- verktyget [2]
- drevet (13)
- balansvikterna (14)
- axeln (15)

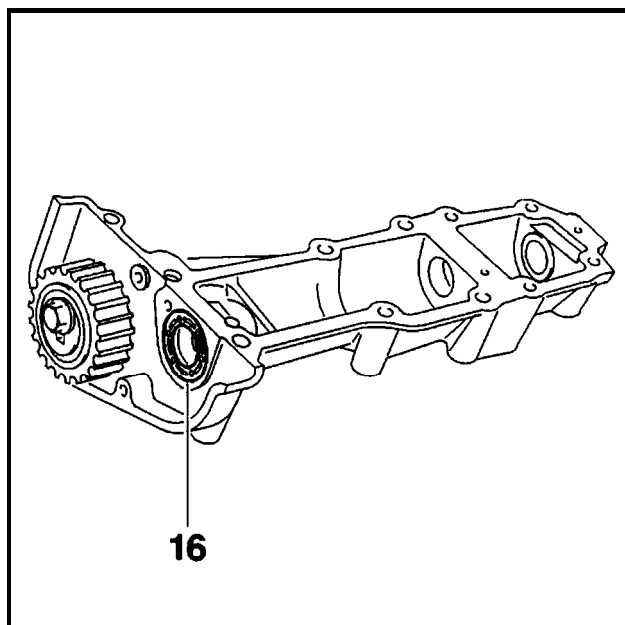

Fig : B1BP070C

Demontera läpptätningen (16).

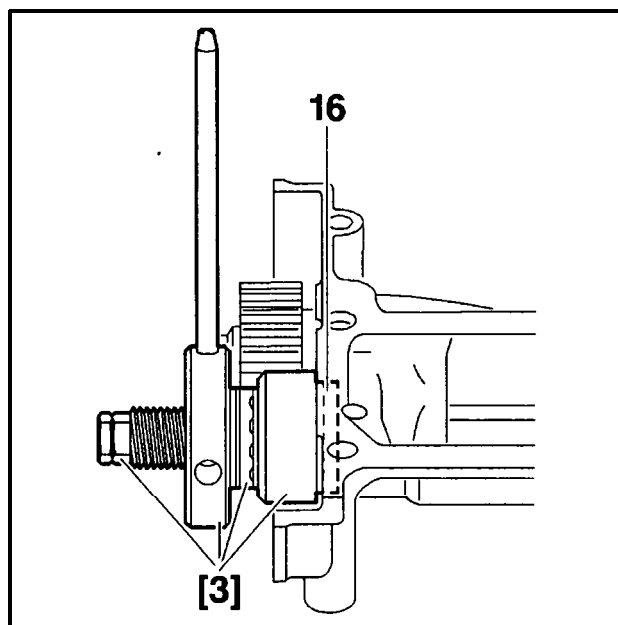

Fig : B1BP072C

Montera :

- läpptätningen (16) ; använd verktyget [3]
- drevet (13)
- verktyget [2]

Dra åt muttern (12) till 1,25 daNm (muttern förbehandlad med LOCTITE 270).

3 – MONTERING

MÄRK : Olja in läpptätningen (16) och balansaxelkåpens lagringar (II).

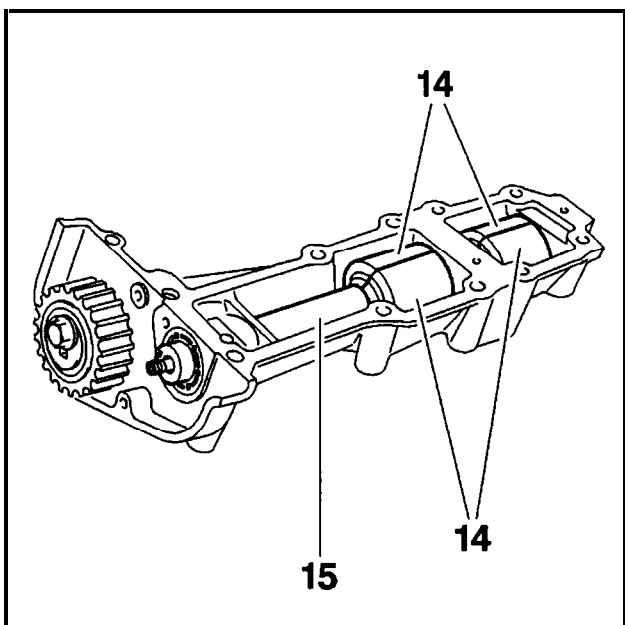

Fig : B1BP071C

Montera :

- axeln (15)
- balansvikterna (14) ; dra åt till 1,2 daNm

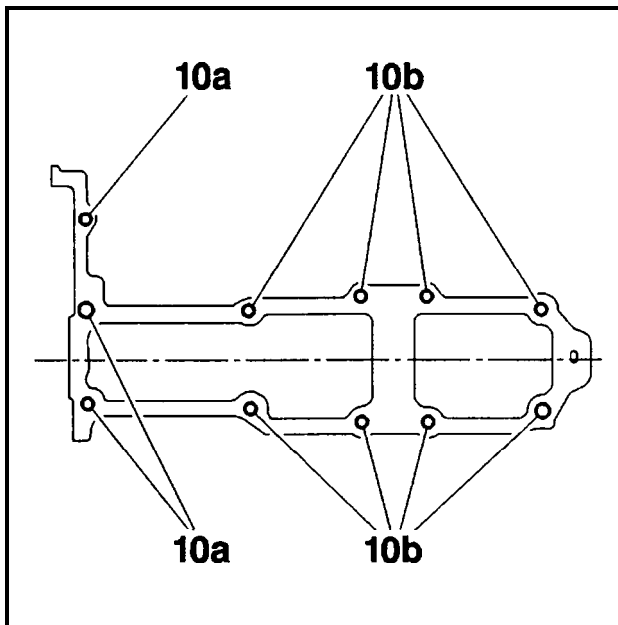

Fig : B1BP073C

Montera :

- balansaxelns kapa (11)
- skruvarna (10)

Dra åt :

- bultarna (10a) till 2,5 daNm
- bultarna (10b) till 3,4 daNm

Montera :

- avgasgrenröret (9) ; dra åt till 2 daNm
- turbokompressorn (se motsvarande åtgärd)
- balansaxelremmen (se motsvarande åtgärd)

Demontera verktyget [1].

Montera :

- nedre transmissionskåpan (7)
- vevaxelns remskiva (6)
- övre transmissionskåpan (5)
- spannrullen (4)
- drivremmen för tillbehör (se motsvarande åtgärd)
- kopplingsstycket (2)
- muffen (3) (vrid $1/4$ varv)

Fast **kabelhårvorna**.

Montera :

- datorlådan (1)
- datorerna
- höger drivaxel

(se motsvarande **åtgärd**).

Fyll på och kontrollera nivån i växellådan.

Montera :

- innerskarmen höger fram
- skyddet för motorn under höger främre hjulhus
- hjulet höger fram
- skyddet under motorn

Anslut åter batteriet.

Knäpp fast batterikåpan.

Sätt åter fordonet på hjulen.